



KATALOG PRODUKTÓW

CAS

POLSKA

WAGI
SYSTEMY POS
SZUFLADY KASOWE
OPROGRAMOWANIE
PAKOWARKI
SOUS-VIDE
KRAJALNICE
METKOWNICE



2020.07 edycja 2



ZAUF AJ DOŚWIADCZONEMU PARTNEROWI

Szanowni Państwo, drodzy Klienci,

od niemalże **trzydziestu lat istnienia marki CAS w Polsce**, wraz z wprowadzeniem na rynek wag elektronicznych, najważniejszą zasadą, którą wciąż się kierujemy jest jak najwyższa jakość oferowanych Państwu produktów.

Na przestrzeni tych lat CAS osiągnął w Polsce pozycję lidera, zdobywając blisko 60% rynku wag sklepowych. **Od powstania CAS Polska Sp. z o.o. w 2004 r.**, sprzedaż produktów odbywa się za pośrednictwem firm, zajmujących się dystrybucją sprzętu dla handlu, gastronomii oraz szeroko pojętego przemysłu. Ilość współpracujących z nami, na terenie całej Polski, **Partnerów Handlowych** jest potwierdzeniem jakości świadczonych przez nas rozwiązań. Jesteśmy przekonani, że dalsza współpraca oparta na wzajemnym zrozumieniu oraz poszanowaniu praw obu stron nadal będzie skutkowałą coraz wyższej jakości obsługą klientów wybierających nasze produkty.

Dobrze zorganizowana **sieć dystrybucji oraz zaplecze serwisowe** gwarantują wszystkim klientom wysoką jakość obsługi handlowej i serwisowej, której dodatkowym potwierdzeniem jest 3-letnia **gwarancja na wszystkie urządzenia marki CAS**. Od 24 czerwca 2016 r. CAS Polska Sp. z o.o. posiada **certyfikat jakości – ISO 9001:2015** w zakresie sprzedaży, serwisu, produkcji urządzeń i systemów ważących oraz wyposażenia placówek handlowych, gastronomicznych, magazynowych i przemysłowych.

Swoje działania skupiamy obecnie na bezpośrednim docieraniu do jak najszerszego grona Partnerów Handlowych. Służymy temu m.in. **rozbudowanie mobilnej części Działu Sprzedaży** do czterech Regionalnych Przedstawicieli Handlowych, których z biura w Warszawie wspierają dwie osoby - odpowiedzialne za obsługiwanie zamówień oraz również pracę z klientami.

Rozwiązania CAS Polska to długa tradycja produkcji urządzeń **dla sektora handlowego**. Produkty dla tej branży kierowane są od początku istnienia firmy

i od tego czasu marka CAS jest liderem rynku wag handlowych w Polsce. Wielokierunkowy rozwój marki CAS zapewnił nam możliwość przygotowania kompleksowej oferty produktów także dla branży **gastronomicznej oraz branż związanych z przetwórstwem, konfekcjonowaniem oraz pakowaniem żywności**.

Jako firma postawiliśmy na **rozwój oferty przemysłowej**, wprowadzamy gotowe, zaawansowane technologicznie rozwiązania, **tworzymy produkty szyte pod wymagania konkretnego klienta**, według jego zapotrzebowania.

Pozycja marki CAS pozwala oferować Państwu nowoczesne rozwiązania oraz stale doskonalić i rozwijać naszą ofertę. Zależy nam na **budowaniu oraz pogłębianiu coraz lepszych relacji z Partnerami Handlowymi i tym samym z ich klientami**. Poprzez oferowanie wysokiej jakości produktów oraz poszerzanie oferty o kolejne innowacyjne rozwiązania, chcemy zapewnić jak najlepsze wsparcie dla Państwa biznesu.

Kierując się powyższymi zasadami, przygotowaliśmy **optymalny asortyment katalogowy**, poprzez który chcemy wspierać rozwój Państwa firm.

Jesteśmy przekonani, że takie podejście pozwoli nam zbudować pozycję **zaufanego dostawcy**. Służymy Państwu pomocą, zachęcamy do korzystania z naszych rozwiązań, chętnie przyczynimy się do Państwa sukcesu.

My ważymy Polskę - nasz podstawowy cel i zaangażowanie w innowację i technologię.

Piotr Dobruszek
Dyrektor Generalny CAS Polska

SPIS TREŚCI

WSTĘP	04
WAGI SKLEPOWE	
Proste	10
Waga prosta CAS SW-II	10
Waga prosta CAS AD-15	11
Waga prosta CAS ED	12
Waga prosta CAS PW-II	13
Waga prosta CAS SW-1 PLUS WR	14
Kalkulacyjne	15
Waga kalkulacyjna CAS PR-II	15
Waga kalkulacyjna CAS AP-1 15	16
Waga kalkulacyjna CAS ER JUNIOR	17
Do zabudowy	18
Waga CAS PD PLUS	18
Waga CAS PDS	20
Waga CAS PDSB	22
Drukujące etykiety	24
Waga drukująca etykiety CAS CL3000	24
Waga drukująca etykiety CAS CL5200 N	26
Waga drukująca etykiety CAS CL5500	28
WAGI PRZEMYSŁOWE/MAGAZYNOWE	
Pomostowe	32
Waga pomostowa CAS DB-1H PLUS	32
Waga pomostowa CAS DB-II PLUS	33
Waga pomostowa CAS PB	34
Liczące	35
Waga licząca CAS EC	35
Waga licząca CAS EC-II	36
Paletowe	37
Waga paletowa CAS UFS (CI200A)	37
Platformowe	38
Waga platformowa CAS HFS (CI200A)	38
Wiszące	39
Waga wisząca CAS CASTON III	39
Wodoodporne	40
Waga wodoodporna CAS BW-1 N	40
Precyzyjne	41
Waga CAS ED-H	41
Nierdzewne	42
Waga nierdzewna CAS CK200	42
Precyzyjne	43
Waga CAS XE	43
Mierniki wagowe	44
Miernik CAS CI200SC	44
Miernik CAS WTM-501	45
Miernik CAS CI200A	46
SYSTEMY POS	
Terminal dotykowy SAM4S FORZA	52
Terminal dotykowy SAM4S TITAN-S	56
Drukarki SAM4S	58
Stojak wielofunkcyjny CSC-601	60
SZUFLADY	
Szuflady FLIP-TOP	68
Szuflady serii CEK	69

Szuflady serii CMK	70
Szuflady serii CSK	71
OPROGRAMOWANIE	
CAS REJWAG	76
CAS SKANWAG	77
CAS CG SYSTEM	78
PAKOWARKI I SOUS-VIDE	
Komorowe	84
CAS CVPPRO	84
CAS CVP	86
Listwowe	88
CAS CVS	88
Zgrzewarki liniowe	89
CAS CNT	89
Zgrzewarki tacek	90
CAS CTP	90
CAS CDX	92
CAS CDS	94
Gorące stoły	96
CAS CNW	96
Sous-vide	97
CAS CSV	97
KRAJALNICE I METKOWNICE	
Krajalnice	100
Krajalnica KRA ECO	100
Metkownice	101
Metkownica Tovel Entry	101
AKCESORIA I MATERIAŁY EKSPLOATACYJNE	
Akcesoria	106
komponenty do wag	106
sumatory	106
wyświetlacze	106
serwery portów szeregowych MOXA	107
akumulatory	107
akcesoria do wag	108
zasilacze	108
kosze do zabudowy	108
akcesoria do pakowarek	109
wkłady wypełniające	109
zestaw naprawczy	109
uszczelka pokrywy	109
Materiały eksploatacyjne	112
do wag	112
etykiety termiczne	112
do pakowarek	113
olej do pomp próżniowych	113
pojemniki polipropylenowe	113
folia	114
rękaw	115
worki	115
do metkownic	115
rolki tuszujące	115
LEGENDA	116
INDEKS KODÓW	116

WSTĘP



Firma CAS Polska jest częścią międzynarodowej Grupy **CAS Corporation**, która od 36 lat zajmuje się produkcją oraz dystrybucją profesjonalnego sprzętu dla handlu, gastronomii, laboratoriów oraz dla przemysłu. Dzięki wysokiej jakości i niezawodności swoich produktów zdobyła uznanie na całym świecie. Topowy produkt firmy – wagi marki CAS w wielu krajach zajmują czołowe pozycje pod względem udziałów w rynku.

W Polsce firma CAS swoją działalność rozpoczęła na początku lat dziewięćdziesiątych XX w., wprowadzając na rynek **wagi elektroniczne**. Na przestrzeni niemalże trzydziestu lat CAS osiągnął w Polsce pozycję lidera, zdobywając blisko 60% rynku wag sklepowych. W czerwcu 2004 r. została zarejestrowana Spółka CAS Polska Sp. z o.o., której zadaniem jest wprowadzanie na rynek polski nowych produktów, zapewnienie pełnej dostępności urządzeń oraz zaplecza serwisowego, a przede wszystkim dbanie o wizerunek marki CAS w Polsce.

Aktualna oferta firmy CAS Polska to szeroki pakiet rozwiązań **dla handlu, gastronomii, przemysłu** (magazyny, hale produkcyjne itp.), w którym znajdują się m.in. uznane na rynku wagi: sklepowe (proste, kalkulacyjne, drukujące etykiety), wago-skanery, magazynowe, paletowe, przemysłowe (platformowe czteroprzetwornikowe), laboratoryjne, a także pakowarki próżniowe i hermetyczne, urządzenia do gotowania Sous-Vide, krajalnice, oprogramowanie oraz systemy POS, a także akcesoria, materiały eksploatacyjne oraz części zamienne.

Dzięki międzynarodowemu doświadczeniu i współpracy oferta produktów CAS Polska jest nieustannie poszerzana, aby dostarczać naszym klientom najwyższej jakości rozwiązania, które mają bezpośredni wpływ na wzrost efektywności ich biznesu. **Dla branży handlowej** posiadamy coraz większy wybór urządzeń drukujących etykiety oraz do zabudowy w boksach kasowych. W tych pierwszych coraz bardziej zauważamy rosnącą potrzebę ze strony mniejszych sieci

lokalnych. Stąd nasza propozycja – seria wag CL3000, które już pojawiły się w sprzedaży.

Obecny cały czas w Polsce bum na rynku **branży gastronomicznej** stawia coraz większe wymagania, aby wyjść temu naprzeciw, wprowadziliśmy już do naszej oferty program dla gastronomii o nazwie CG System, a także gotowe zestawy POS - z terminalem dotykowym CASPOS AJB, z zainstalowaną i skonfigurowaną aplikacją CG System oraz szufladą kasową. Tym samym klient końcowy otrzymuje gotowe rozwiązanie, do zastosowania od zaraz w zarządzanym przez siebie lokalu, zdobywając uznanie wśród swoich klientów.

Widząc klucz do sukcesu we wprowadzaniu na rynek produktów innowacyjnych, które w rzeczywisty sposób będą odpowiadać na potrzeby naszych klientów i efektywnie wspierać ich biznes, CAS Polska pracuje nad dalszym rozwojem oferty. Poszerzamy portfolio urządzeń pakujących, skierowanych zarówno do sklepów, jak i do małej oraz dużej gastronomii, czy niewielkich producentów żywności. Posiadając takie doświadczenie, widzimy w tym obszarze duży potencjał, dlatego w naszej ofercie pojawiły się nowe **próżniowe pakowarki komorowe z półki Premium**, idealne dla dużych sklepów, czy mniejszych zakładów produkcyjnych. W odpowiedzi na zmieniające się trendy na rynku żywności (Polacy kupują coraz więcej produktów „na wynos”), rozbudowaliśmy ofertę o nową serię urządzeń – **Zgrzewarki tacek**, tzw. **Traysealery**, które służą do hermetycznego pakowania produktów spożywczych.

W ostatnich latach CAS Polska uzyskała kolejno najlepszy wynik sprzedażowy w historii. Taki sukces cieszy, ale stawia przed nami coraz większe wyzwania. Rok 2019 to czas realizowania coraz wyższych celów, m.in. rozszerzenie i dostosowanie oferty do aktualnych potrzeb naszych klientów, których zadowolenie ze świadczonych przez nas rozwiązań jest dla nas najważniejsze.

MY WAŻYMY ŚWIAT MY WAŻYMY POLSKĘ NASZ PODSTAWOWY CEL I ZAANGAŻOWANIE W INNOWACJĘ I TECHNOLOGIĘ.

Dlaczego warto współpracować z firmą CAS Polska?



PRODUKTY ZNANE NA
CAŁYM ŚWIECIE



3 LATA
GWARANCJI



SZYBKI I PROSTY SPOSÓB
SKŁADANIA ZAMÓWIENIA



WYSOKIE STANDARDY
WSPÓŁPRACY



CAS Polska Sp. z o.o.
ul. Pola Karolińskie 4
02-401 Warszawa

e-mail: biuro@wagiCAS.pl
Telefon: 22 2559000
Fax: 22 2559001

 YouTube



 Google+



 facebook



regionA@wagiCAS.pl

regionB@wagiCAS.pl

regionC@wagiCAS.pl

regionD@wagiCAS.pl



TOTAL WEIGHING SOLUTION™

WAGI





Firma CAS ma długą tradycję produkcji urządzeń dla sektora handlowego. Produkty dla tej branży kierowane są od początku istnienia firmy. Od 1989 r. marka CAS jest liderem rynku wag handlowych w Polsce. Wprowadzone wówczas modele wag AP-1 i DB-1H stały się standardem rynkowym i są stale obecne w naszej ofercie. Od 2006 r. wprowadzamy nowe generacje systemowych wag etykietujących, co ugruntowało stanowisko marki CAS jako lidera na polskim rynku.

Znaczącą pozycję w ofercie rynkowej zajmują wagi kontrolne i wagi checkout – przeznaczone do zabudowy w stanowiskach kasowych.

Dzięki współpracy z czołowymi twórcami rozwiązań software'owych nasze produkty posiadają pełne wsparcie, powszechnie stosowanego oprogramowania dla placówek handlowych.

Pozycja marki CAS, światowego lidera rozwiązań dla rynku retail, pozwala nam oferować Państwu nowoczesne rozwiązania oraz stale doskonalić i rozwijać naszą ofertę.

WAGI SKLEPOWE

proste

SW-II

AD-15

ED

PW-II

SW-1 PLUS WR

kalkulacyjne

PR-II

AP-1 15

ER JUNIOR

do zabudowy

PD PLUS

PDS

PDSB

drukujące

etykiety

CL3000

CL5200N

CL5500



CL3000P





Waga dwudziatkowa – większa dokładność ważenia towarów o małej masie



Podświetlane wyświetlacze LCD – łatwy odczyt wyników ważenia przy każdym rodzaju oświetlenia

Liczenie sztuk oraz limity wagowe i ilościowe – ułatwiają ważenie kontrolne i prowadzenie inwentaryzacji w magazynach

Port RS232 lub USB – przesyłanie wyniku ważenia do kas fiskalnych lub urządzeń POS

Zasobnik na baterie (3xLR20), zasilacz sieciowy, akumulator (opcja)

Produkty

Model	Kod ID	Zakres waż. (kg)	Działka legal. (g)	Zakres tary (kg)	Cena (pln)
SW-II SR03	04057	1,5/3	0,5/1	-1,4995	599
SW-II SR15	04058	6/15	2/5	-5,998	599
SW-II SR30	04059	15/30	5/10	-14,995	599
SW-II CR03 RS	04060	1,5/3	0,5/1	-1,4995	649
SW-II CR15 RS	04061	6/15	2/5	-5,998	649
SW-II CR30 RS	04062	15/30	5/10	-14,995	649
SW-II CR03 USB	04063	1,5/3	0,5/1	-14,995	699
SW-II CR15 USB	04064	6/15	2/5	-5,998	699
SW-II CR30 USB	04065	15/30	5/10	-14,995	699



Specyfikacja techniczna

Interfejs

brak złącza lub złącze RS232 / USB 2.0

Klasa dokładności

III

Legalizacja

Tak

Wyświetlacz

LCD, dwustronny, z podświetleniem, 5 cyfr

Temperatura pracy (°C)

-10 ~ +40

Wymiary szalki (mm)

226(S) × 187(D)

Wymiary (mm)

250(S) 280(D) × 112(W)

Zasilanie

Zasilacz ~230v AC / 6V, 0,5A DC, lub wewnętrzne źródła zasilania: baterie albo akumulator (opcja); USB (wersja z USB)

Akumulator (opcja)

Pb 4V 4Ah/20Hr.

Masa netto (kg)

2,00

Wymiary opakowania (mm)

320(S) × 150(D) × 300(W)

Masa brutto (kg)

2,85



SW-II CR03 RS

CAS SW-II

Następca najpopularniejszej wagi kontrolnej w Polsce – CAS SW-1. Waga posiada funkcję liczenia sztuk oraz limitów wagowych i ilościowych. Wyróżnia się **dużym wyświetlaczem LCD (z podświetleniem) widocznym z przodu dla obsługi oraz z tyłu dla klienta.**

Waga SW-II to najbardziej zaawansowana wśród wag kontrolnych pod względem różnorodności zasilania. Standardowo wyposażona w baterie, zasilacz sieciowy oraz w układ ładowania akumulatora. Nowością jest wersja z portem USB, spełniającym funkcję wirtualnego portu COM (udostępniamy sterownik). Port USB może być równocześnie wykorzystywany do zasilania wagi (jednak w takiej sytuacji jest wskazane wyjęcie baterii suchych z zasobnika, - o ile były stosowane) i do ładowania opcjonalnego akumulatora z gniazda USB komputera, power-banku lub gniazda USB w samochodzie.

Wagi sklepowe / Wagi proste / CAS AD-15

11

Port komunikacyjny RS232 – podłączenie wagi do kasy fiskalnej lub komputera (protokół AP-1)

Duża płaska szalka ze stali nierdzewnej – ułatwia ważenie towarów o większych rozmiarach



Produkty

Model	Kod ID	Zakres waż. (kg)	Działka legal. (g)	Zakres tary (kg)	Cena (pln)
AD-15	00011	15	5	-14,995	789

Specyfikacja techniczna

Interfejs
RS232

Klasa dokładności
III

Legalizacja
Tak

Wyświetlacz
VFD zielony (5 cyfr)

Temperatura pracy (°C)
-10 ~ +40

Wymiary szalki (mm)
340(S) × 215(D)

Wymiary (mm)
325(S) × 350(D) × 105(W)

Zasilanie
AC 230V, 50/60Hz

Masa netto (kg)
4,7

Wymiary opakowania (mm)
390(S) × 510(D) × 220(W)

Masa brutto (kg)
6

CAS AD 15

Waga AD 15 charakteryzuje się kompaktową obudową, małą wysokością, ergonomicznym kształtem, dużym, czytelnym wyświetlaczem VFD. Waga posiada **klawiaturę typu „Soft touch”, funkcje ZERO, TARA, HOLD.**

Waga AD to prosta waga do użytku w niemal każdym punkcie handlowym. Może być także stosowana jako waga kontrolna.

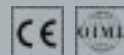



Waga dwudziałkowa – większa dokładność ważenia towarów o małej masie

Wyświetlacz LCD z podświetleniem – łatwy odczyt wyników ważenia przy każdym rodzaju oświetlenia

Liczenie sztuk, limity wagowe i ilościowe – ułatwiają ważenie kontrolne i prowadzenie inwentaryzacji w magazynach

Wbudowany port RS232
– przesyłanie wyniku ważenia do kas fiskalnych lub urządzeń POS

Wbudowany akumulator – długi czas pracy wagi przy korzystaniu z autonomicznego zasilania



Produkty

Model	Kod ID	Zakres waż. (kg)	Działka legal. (g)	Zakres tary (kg)	Cena (pln)
ED 3	01169	1,5/3	0,5/1	-1,4995	869
ED 6	01244	3/6	1/2	-2,999	869
ED 15	01170	6/15	2/5	-5,998	869
ED 30	01245	15/30	5/10	-14,995	869

Specyfikacja techniczna

Klasa dokładności
III

Legalizacja
Tak

Wyświetlacz
LCD – 6 cyfr

Wymiary szalki (mm)
306(S) × 222(D)

Akumulator
Tak, żelowy 6V 3,6AH

Funkcja liczenia sztuk
Tak

Limity ilościowe
Tak

Limity wagowe
Tak

Wymiary opakowania (mm)
415(S) × 400(D) × 175(W)

Masa brutto (kg)
5,35



One Chip Module



CAS ED

Wagi z serii CAS ED to popularne, lekkie i łatwe w użyciu wagi kontrolne. Wszystkie modele wag z serii ED są dwudziałkowe. Gwarantuje to większą dokładność ważenia towarów o małej masie, dzięki automatycznej zmianie działki pomiarowej zależnie od obciążenia szalki. Układy elektroniczne wagi, dzięki zastosowaniu technologii One Chip Module, **zapewniają wysoką stabilność pomiarów i wydłużony czas pracy przy zasilaniu z akumulatora**. Autonomiczne zasilanie akumulatorowe zapewnia możliwość użytkowania wagi w dowolnym miejscu, niezależnie od warunków dostępu do sieci zasilającej.

Dzięki wyposażeniu w wiele funkcji dodatkowych, wagi CAS ED znajdują zastosowanie **do ważenia, liczenia oraz konfekcjonowania detali**, podczas wykonywania inwentaryzacji w magazynach, sprawdzania masy względem przyjętych norm (np. przy kontroli wagi porcji w gastronomii i przemyśle spożywczym), a także do pomiaru odchyłki procentowej masy ważonego przedmiotu względem masy wzorcowej. Parametry wagi ED 3 pozwalają na wykorzystywanie jej jako wagi aptecznej.

Waga dwudziatkowa – większa dokładność ważenia towarów o małej masie

Niewielki rozmiar – wygoda w użytkowaniu i transporcie

Metalowa obudowa – odporna na temperaturę panującą w warunkach kuchennych

Możliwość zasilania z baterii – gwarantuje długi czas pracy wagi



CAS PW-II

Waga z serii PW-II to mała, lekka i łatwa w użyciu waga kontrolna.

Wszystkie modele wag z serii PW-II są dwudziatkowe. Dzięki automatycznej zmianie dziesiątki pomiarowej, zależnej od obciążenia szalki, waga zapewnia większą **dokładność ważenia towarów o małej masie**. Szalka oraz górna część obudowy wagi wykonane są ze stali nierdzewnej.

Dzięki zastosowaniu technologii **One Chip Module**, układy elektroniczne wagi zapewniają wysoką stabilność pomiarów i długi czas pracy przy zasilaniu bateryjnym.

Produkty

Model	Kod ID	Zakres waż. (kg)	Działka legal. (g)	Zakres tary (kg)	Cena (pln)
CAS PW-II 02	01246	1/2	0,5/1	-0,9995	729
CAS PW-II 05	01247	2,5/5	1/2	-2,449	729
CAS PW-II 10	01248	4/10	2/5	-3,998	729

Specyfikacja techniczna

Klasa dokładności
III

Legalizacja
Tak

Wyświetlacz
LCD

Temperatura pracy (°C)
-10 ~ +40

Wymiary szalki (mm)
222(S) × 151(D)

Wymiary (mm)
239(S) × 227(D) × 66(W)

Zasilanie
Baterie AA (R6 lub LR6) 6 × 1,5 V
lub zasilacz 9V DC, 300mA

Baterie
Tak, 6 × AA (1,5 V)

Masa netto (kg)
1,65 / 1,76 (z zasilaczem)

Wymiary opakowania (mm)
300(S) × 280(D) × 110(W)

Masa brutto (kg)
2,15

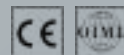

One Chip Module



Wagi sklepowe / Wagi proste / CAS SW-1 PLUS WR



Waga dwudziatkowa – gwarantuje większą dokładność ważenia towarów o małej masie



Funkcje Zero, Tara oraz **Hold** – uśrednianie wyniku ważenia w przypadku niestabilności obciążenia na szalce.

Uszczelniona konstrukcja obudowy
– stopień ochrony IP66

Szalka ze stali nierdzewnej

Produkty

Model	Kod ID	Zakres waż. (kg)	Działka legal. (g)	Zakres tary (kg)	Cena (pln)
SW-1 PLUS WR02	00975	1/2	0,5/1	-0,9995	749
SW-1 PLUS WR10	00976	5/10	2/5	-4,998	749
SW-1 PLUS WR30	00977	15/30	5/10	-14,995	749

Specyfikacja techniczna

Funkcja liczenia sztuk
Nie

Klasa dokładności
III

Legalizacja
Tak

Wymiary szalki (mm)
247(S) × 195(D)

Wyświetlacz
2 × LCD, 5 cyfr (25mm)

Temperatura pracy (°C)
-10 ~ +40

Limity ilościowe
Nie

Limity wagowe
Nie

Wymiary (mm)
278(S) × 317(D) × 141(W)

Masa produktu (kg)
3,7

Zasilanie
Baterie (6 × R20-1,5V)
Zasilacz AC 230V/DC 9V

Baterie
Tak



CAS SW-1 PLUS WR

Waga charakteryzuje się niewielkimi rozmiarami i **uszczelnioną konstrukcją obudowy, zabezpieczającą urządzenie przed skutkami polania wodą**. Wygodę eksploatacji zapewniają **2 duże wyświetlacze LCD** (H = 25 mm) oraz **klawiatura typu „Soft touch”**.

Waga jest zasilana bateriami, ma możliwość aktywowania funkcji automatycznego wyłączenia po 10, 20 lub 30 minutach, co zapewnia oszczędność pobieranej energii. Ponadto w komplecie znajduje się zasilacz sieciowy.

Zmodernizowana elektronika, dzięki zastosowaniu technologii One Chip Module, zapewnia wydłużony czas pracy przy zasilaniu bateryjnym.

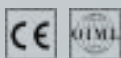

IP66



Wagi sklepowe / Wagi kalkulatoryjne / CAS PR-II

15

Waga dwudziatkowa – większa dokładność ważenia towarów o małej masie.

Podświetlane wyświetlacze LCD – łatwy odczyt wyników ważenia przy każdym rodzaju oświetlenia.

Klawisze szybkiej sprzedaży – dziewięć klawiszy pamięci PLU

Port RS232 lub USB – przesyłanie wyniku ważenia do kas fiskalnych lub urządzeń POS

Zasobnik na baterie (3xLR20), zasilacz sieciowy w komplecie, akumulator



PR-IIB

PR-IIP

CAS PR-II

Waga CAS PR-II wyróżnia się różnorodnością źródeł zasilania. Wyposażona jest **w akumulator** wraz z układem ładowania, zasilacz sieciowy oraz zasobnik na baterie. Waga posiada szalkę ze stali nierdzewnej, przystosowaną do bezpośredniego kontaktu z żywnością.

Nowością jest wersja z portem USB, który może być wykorzystywany do zasilania wagi (jednak w takiej sytuacji jest wskazane wyjęcie baterii suchych z zasobnika, - o ile były stosowane) i do ładowania akumulatora z gniazda USB komputera, gniazda USB w samochodzie lub z powerbanku. Dzięki temu waga doskonale sprawdza się na targowiskach i w sprzedaży obwoźnej oraz w sklepach i w gastronomii.

Dodatkowo port USB pełnić może także funkcję wirtualnego portu COM (udostępniamy sterownik).

Produkty

Model	Kod ID	Zakres waż. (kg)	Działka legal. (g)	Zakres tary (kg)	Cena (pln)
PR-II 15B	04051	6/15	2/5	-5,998	699
PR-II 15B RS	04020	6/15	2/5	-5,998	749
PR-II 15B USB	04055	6/15	2/5	-5,998	799
PR-II 15P	04052	6/15	2/5	-5,998	799
PR-II 15P RS	04054	6/15	2/5	-5,998	849
PR-II 15P USB	04056	6/15	2/5	-5,998	899

Specyfikacja techniczna

Interfejs

Seria PR-II: wersja bez interfejsu
 Seria PR-II RS: złącze RS232
 Seria PR-II USB: złącze USB (typ B)

Wyświetlacz

LCD z podświetleniem (dwustronny – dla obsługi i klienta)

Temperatura pracy (°C)

-10 ~ +40

Wymiary szalki (mm)

333(S) × 235(D)

Wymiary produktu (mm)

PR-II 15B: 380(S) × 335(D) × 105(W)
 PR-II 15P: 435(S) × 335(D) × 475(W)

Zasilanie

Zasilacz AC 230V, Akumulator: 4.4V
 Złącze USB (Seria PR-II USB)

Baterie

3 × R20 (1,5V)

Czas pracy

Ok. 900h przy pracy na bateriach i akumulatorze

Masa produktu netto (kg)

PR-II 15B: 3,31
 PR-II 15P: 3,62

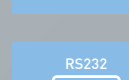

Wagi sklepowe / Wagi kalkulacyjne / CAS AP-1 15



Waga dwudziatkowa – większa dokładność
ważenia towarów o małej masie



Duże, kontrastowe, wyświetlacze VFD – łatwość
odczytu danych, niezależnie od warunków oświetlenia

Wbudowany port RS232 – umożliwia przesyłanie wyniku
ważenia do kas fiskalnych lub urządzeń POS

Wyświetlacz na obrotowym słupku – pozwala na jego
ustawienie stosownie do istniejących warunków



Produkty

Model	Kod ID	Zakres waż. (kg)	Działka legal. (g)	Zakres tary (kg)	Cena (pln)
AP-1 15 MX	00013	6/15	2/5	-5,995	1099

Specyfikacja techniczna

Interfejs
RS232

Klasa dokładności
III

Wyświetlacz
dwustronny, VFD

Liczba kodów towarowych
199

Minimum (g)
40

Wskaźniki
Zero/Netto

Wymiary szalki (mm)
340(S) × 215(D)

Wymiary urządzenia (mm)
435(S) × 325(D) × 495(W)

Masa produktu (kg)
6,5

Zasilanie
AC 110/120/220/240V, 50/60Hz

Baterie
Nie

Wymiary opakowania (mm)
510(S) × 390(D) × 220(W)

Masa brutto (kg)
7

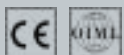

CAS AP-1 15

Wagi z serii AP-1 15 są cenione za wysoką jakość, trwałość i niezawodność, co potwierdza ich wieloletnia obecność w naszej ofercie.

Wysoką dokładność ważenia towarów o małej masie zapewnia funkcja automatycznej zmiany działki.

Umieszczenie **wyświetlacza na obrotowym słupku** pozwala na ustawienie jego położenia stosownie do warunków panujących w miejscu eksploatacji wagi.

Klawisze szybkiej sprzedaży (MX - 5) pozwalają na natychmiastowe wywoływanie cen najczęściej sprzedawanych towarów.

Wagi sklepowe / Wagi kalkulatoryjne / CAS ER JUNIOR

17

Wyposażone w port RS 232 - umożliwiającą współpracę z kasą fiskalną lub komputerem (protokół AP-1)

Dwa podświetlane wyświetlacze LCD na słupku dla sprzedawcy i dla klienta - ułatwia korzystanie z wagi

Wbudowany akumulator - zapewnia do 200h pracy bez zasilania



CAS ER JUNIOR

Wagi kalkulatoryjne ER JUNIOR znajdują zastosowanie zarówno w sprzedaży detalicznej, jak i przy kontroli dostaw towarów ważonych. Niewątpliwym atrybutem tych urządzeń jest nowoczesna konstrukcja.

Dzięki automatycznej zmianie działki waga zapewnia wysoką dokładność pomiarów masy. Wbudowany akumulator, po pełnym naładowaniu zapewnia do 200h pracy bez zasilania.

Waga dwudziałowa. Podwójny wyświetlacz LCD dla sprzedawcy i dla klienta ułatwia korzystanie z wagi. Klawiatura membranowa. Szalka plastikowo-stalowa. Korpus szalki wykonany jest z tworzywa odpornego na warunki eksploatacji.

Wszystkie wagi ER Junior wyposażone są w port RS 232, umożliwiającą współpracę z kasą fiskalną lub komputerem (protokół AP-1).

Model	Kod ID	Zakres waż. (kg)	Działka legal. (g)	Zakres tary (kg)	Cena (pln)
ER JUNIOR 15B RS	01766	6/15	2/5	-5,998	749
ER JUNIOR 30B RS	05119	15/30	5/10	-14,995	749
ER JUNIOR 15P RS	01767	15	2/5	-5,998	799

Specyfikacja techniczna

Interfejs

RS232C

Klasa dokładności

III

Wyświetlacz

2 podświetlane wyświetlacze LCD na słupku

Temperatura pracy (°C)

-10 ~ +40

Wymiary szalki (mm)

290(S) × 209(D)

Klawisze szybkiej sprzedaży

4

Liczba kodów towarowych

4

Minimum (g)

40

Zasilanie

Zasilacz zewnętrzny: 230VAC/12V DC lub wewnętrzny akumulator

Pobór mocy (W)

5

Akumulator

Akumulator ołowiowy, 6V 3,2Ah

Wymiary(mm)

304(S) × 324(D) × 112/419(W)

Masa brutto (kg)

5

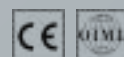

Wagi sklepowe / Wagi do zabudowy / Waga **CAS PD PLUS**



Możliwość zabudowy w boksie kasowym lub ladzie

– umożliwia optymalne wykorzystanie powierzchni w strefie kasowej

Podświetlany wyświetlacz LCD z możliwością pochylenia i obrotu

– łatwy odczyt wyników ważenia

Port RS232 – przesyłanie wyniku ważenia do kas fiskalnych lub urządzeń POS

Solidna konstrukcja – odporność na warunki pracy w strefie kasowej



PD PLUS 06
z koszem montażowym



Produkty

Model	Kod ID	Zakres waż. (kg)	Działka legal. (g)	Zakres tary (kg)	Cena (pln)
CAS PD PLUS 06	01931	6	2	-5,998	1200
CAS PD PLUS 06 z koszem	03308	6	2	-5,998	1350
CAS PD PLUS 15	01897	15	5	-14,995	1200
CAS PD PLUS 15 z koszem	01819	15	5	-14,995	1350

Specyfikacja techniczna

Klasa dokładności

III

Legalizacja

Tak

Minimum (g)

40

Wymiary szalki (mm)

264(S) × 330(D)

Zasilanie

Zasilacz AC 230V / DC 12V 1,5A



Waga **CAS PD PLUS**

Waga CAS PD PLUS do zabudowy w boksie kasowym lub ladzie, posiada - szalkę ze stali nierdzewnej, **uchylny, obrotowy, podświetlany wyświetlacz LCD w obudowie ABS** oraz **interfejs RS232**, który zapewnia obsługę wielu najpopularniejszych protokołów, wykorzystywanych w komunikacji z kasami fiskalnymi, terminalami kasowymi oraz urządzeniami POS.

Oferujemy dwa warianty kompletacji urządzenia, uwzględniające różne sposoby instalacji pomostu pomiarowego:

1 Zestaw: Miernik PDI z pomostem pomiarowym wolnostojącym lub montowanym w zagłębieniu blatu roboczego – nie zawiera kosza montażowego.

2 Zestaw zapewniający łatwość montażu pomostu pomiarowego w otworze lady lub boksu kasowego, zawierający miernik PDI, pomost pomiarowy oraz kosz montażowy.

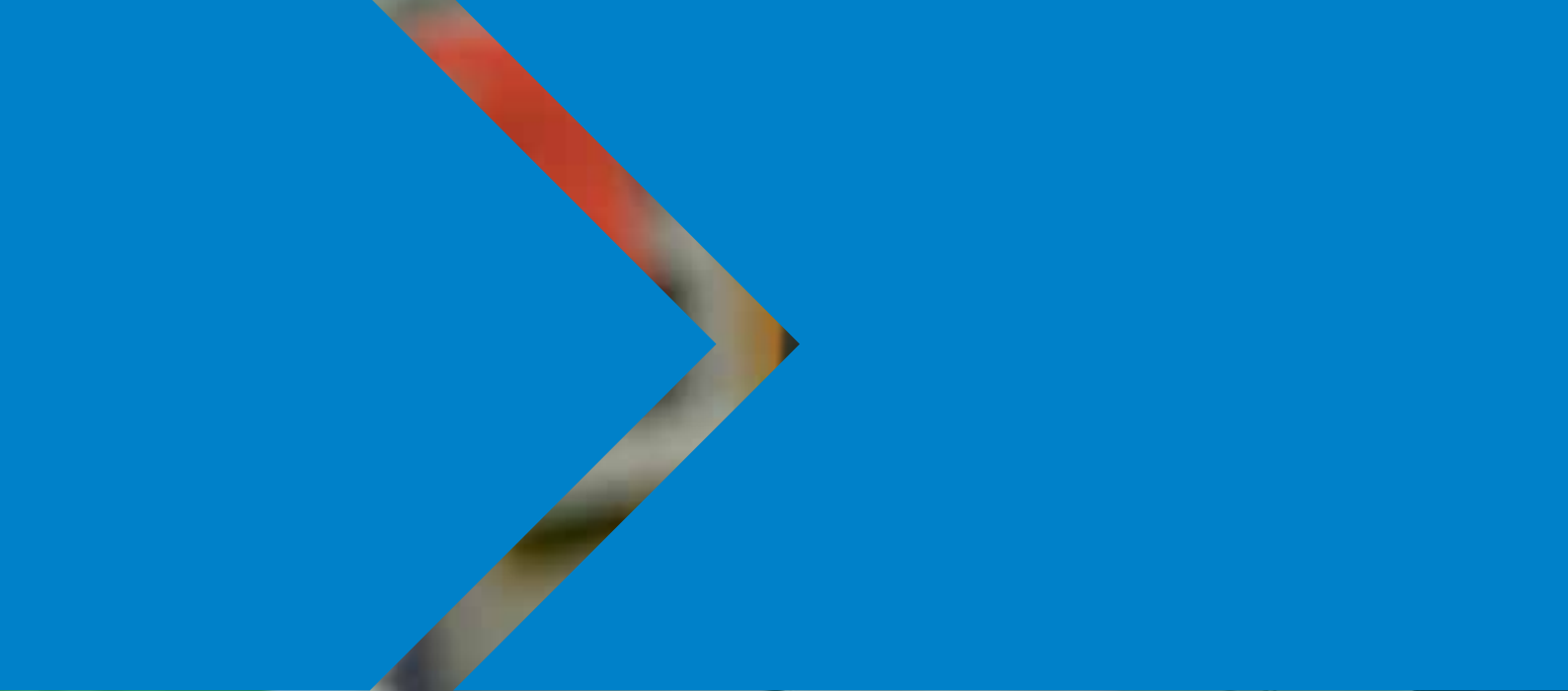

Wagi sklepowe / Wagi do zabudowy / Waga CAS PDS



Wagi do zabudowy w boksie kasowym lub ladzie
– umożliwiają bardziej optymalne
wykorzystanie powierzchni przykasowej

Po wbudowaniu wagi do skanera – cały zestaw jest
przeznaczony do zabudowy w ladach i boksach kasowych

Niska platforma ważąca – umożliwia instalację wagi
nawet w małych boksach

Solidna konstrukcja – gwarantuje
odporność na częste ważenie

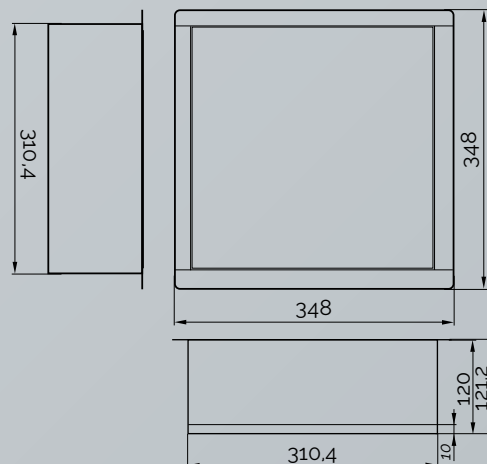

Produkty

Model	Kod ID	Zakres waż. (kg)	Działka legal. (g)	Zakres tary (kg)	Cena (pln)
PDS-E 15	04763	15	5	-14,995	1350
PDS-S 15	03332	15	5	-14,995	1599

Specyfikacja techniczna

Zakres ważenia (kg)
15

Działka legalizacyjna (g)
5

Klasa dokładności
III

Zestawy produktów

Model	Kod ID	Zakres waż. (kg)	Działka legal. (g)	Zakres tary (kg)	Cena (pln)
PDS PDI-E 15 MGL 35531 USB	05088	15	5	-14,995	2690
PDS-E 15 Z-6182 USB	04527	15	5	-14,995	2690
PDS-E 15 Z-6182 RS	04528	15	5	-14,995	2690
PDS-S 15 Z-6182 RS	04518	15	5	-14,995	2790
PDS-S 15 Z-6182 USB	04517	15	5	-14,995	2790

Waga CAS PDS

Wagoskaner to rozwiązanie pozwalające w jednym miejscu **w strefie przykasowej** zainstalować **wagę** oraz **skaner**. Dzięki temu przy kasie można ustawić więcej produktów impulsowych, a tym samym zwiększyć przychód.

Zastosowanie **kosza montażowego** pozwala na **szybką instalację pomostu wagi w otworze blatu boks kasowego lub lady**. W sytuacji gdy konstrukcja boks kasowego na to pozwala – pomost wagi może być zainstalowany także bezpośrednio w otworze blatu, dzięki wyposażeniu pomostu wagi w elementy ustalające jego położenie.

Wagi CAS PDS + skaner / czytnik można łączyć z kasami fiskalnymi oraz komputerowymi stanowiskami POS poprzez interfejs RS232. Dzięki wzajemnemu połączeniu, wskazanie masy jest przesyłane z wagi do urządzenia rejestrującego sprzedaż. Możliwość wyboru jednego z wielu popularnych protokołów komunikacyjnych (w tym protokołu komunikacyjnego wagi CAS AP-1) sprawia, że wagi **CAS PDS mogą współpracować z większością dostępnych na rynku kas fiskalnych oraz urządzeń POS.**

PDS-E: Podświetlany wyświetlacz LCD na słupku w obudowie z tworzywa sztucznego ABS (grafit), uchylny i obrotowy.

PDS-S: Podświetlany wyświetlacz LCD na słupku w obudowie ze stali nierdzewnej, **obrotowy z regulacją wysokości.**

Do każdego rodzaju skanera (czytnika), wskazanego przez klienta, możemy zabudować wagę CAS.



PDS-E z czytnikiem MGL 3553i z koszem

PDS-E z czytnikiem Zebex Z-6182 z koszem

Unikalna technologia podwójnego lasera -
40 linii skanowania z prędkością 3600 skanów na sekundę

Z-SCAN + opatentowana przez ZEBEX technologia
dekodowania sprzętowego – bezkonkurencyjna szybkość

Czytnik kodów kreskowych **Zebex Z-6182**

Czytnik kodów kreskowych: Zebex Z-6182 szkło zwykłe, w zestawie zasilacz i kabel interfejsu komunikacyjnego skanera IRS232, USB, SNI, PS-2 (klawiaturowy). Zaawansowany dwukanałowy skaner dookólny Z-6182, kompaktowy skaner pionowy.

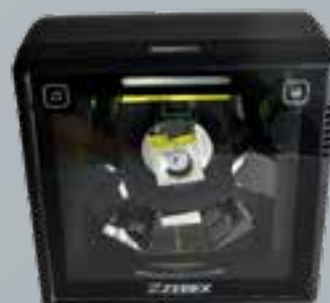

Czytnik kodów kreskowych **Datalogic Magellan 3553HSi**

Czytnik kodów kreskowych Datalogic Magellan 3553HSi - szkło zwykłe, w zestawie zasilacz i kabel interfejsu komunikacyjnego skanera IRS232, USB, SNI, PS-2 (klawiaturowy). Kompaktowy skaner pionowy.

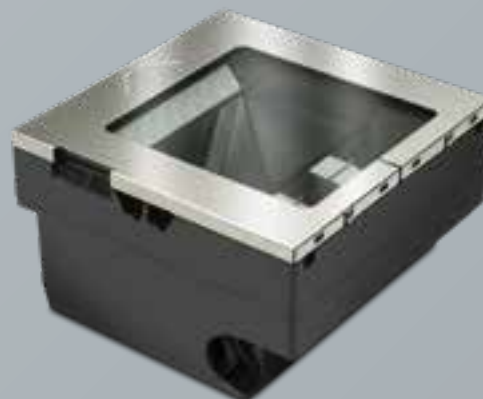

Wagi sklepowe / Wagi do zabudowy / Waga CAS PDSB



Wagi do zabudowy w boksie kasowym lub ladzie
– umożliwiają bardziej optymalne
wykorzystanie powierzchni przykasowej

Waga wbudowana w skaner – tworzy gotowy zestaw
do zabudowy w ladach i boksach kasowych

Niska platforma ważąca – umożliwia instalację
wagi nawet w małych boksach

Solidna konstrukcja – odporność
na trudne warunki eksploatacji



CAS PDSB 15 MGL 9800i

Produkty

Model	Kod ID	Zakres waż. (kg)	Działka legal. (g)	Zakres tary (kg)	Cena (pln)
PDSB-E 15	02271	15	5	-14,995	2200
PDSB-S 15	03816	15	5	-14,995	2300

Specyfikacja techniczna

Zakres ważenia (kg)
15

Działka legalizacyjna (g)
5

Działka odczytowa (g)
5

Klasa dokładności
III

Zestawy produktów

Model	Kod ID	Zakres waż. (kg)	Działka legal. (g)	Zakres tary (kg)	Cena (pln)
PDSB-E 15 MGL 9300i_USB	04514	15	5	-14,995	4999
PDS B PDI-E 15 MGL 9400i MEDIUM	05098	15	5	-14,995	5199
PDSB-E 15 MGL 9800i RS	02094	15	5	-14,995	6490

Waga CAS PDSB

PDSB-E

Waga CAS PDS-B/PDI-E 15 przeznaczona do wbudowania w skaner Datalogic Magellan z serii 8400, wyposażona w miernik CAS PDI-E, podświetlany wyświetlacz LCD, w obudowie ABS – uchylny i obrotowy. Waga ma wbudowany port RS232, który obsługuje najpopularniejsze protokoły komunikacyjne wykorzystywane w kasach fiskalnych, terminalach kasowych i systemach POS.

Po wbudowaniu wagi do skanera, cały zestaw jest przeznaczony do zabudowy w ladach i boksach kasowych.

PDSB-S

Waga CAS PDS-B/PDI-S 15 przeznaczona do wbudowania w skaner Datalogic Magellan z serii 9400, 9800i i 9300, wyposażona w miernik CAS PDI-S, podświetlany wyświetlacz LCD, w obudowie ze stali nierdzewnej, obrotowy, z regulacją wysokości. Waga ma wbudowany port RS232, który obsługuje najpopularniejsze protokoły komunikacyjne wykorzystywane w kasach fiskalnych, terminalach kasowych i systemach POS.

Po wbudowaniu wagi do skanera, cały zestaw jest przeznaczony do zabudowy w ladach i boksach kasowych.

Do każdego rodzaju skanera (czytnika), wskazanego przez klienta, możemy zabudować wagę CAS.





PDI-E



CAS PDSB 15 MGL 9300i/ 9400i.

Zestawienie dwóch nowoczesnych konstrukcji – gwarantuje obsługę klientów na najwyższym technicznym poziomie

Czytelny podświetlany wyświetlacz LCD – pozwala na łatwy i szybki odczyt wyniku ważenia przez klienta i kasjera

Czytnik kodów kreskowych

Datalogic Magellan 9300i i 9400i

Czytnik kodów kreskowych Datalogic Magellan 9300i Medium i 9400i Medium – szkło szafirowe w zestawie zasilacz i kabel interfejsu komunikacyjnego skanera (RS232, USB, SNI, PS-2 (klawiaturowy)). Zaawansowany dwukanałowy skaner dookólny.

Czytnik kodów kreskowych

Datalogic Magellan 9800i

Czytnik kodów kreskowych do zabudowy w boksach kasowych, wersja średnia, w zestawie zasilacz i kabel komunikacyjny RS232.

Wagi sklepowe / Wagi drukujące etykiety / CAS CL3000 **NOWOŚĆ**



Pojemne opisy cech ważonego towaru – od 510 znaków (999 opisów) do 1022 znaków (499 opisów)

Duża pojemność pamięci asortymentów PLU – pozwala na zapisanie danych aż dla **10 000 towarów**

Możliwość prowadzenia do 64 rachunków otwartych równoległe – efektywna obsługa dużej ilości klientów

Możliwość przypisania każdemu towarowi ponad 40 różnych parametrów – m.in. cenę, tarę, termin trwałości, strukturę kodu kreskowego, informację o kraju pochodzenia

Tryb drukowania paragonów z możliwością druku kodów kreskowych dla każdej pozycji lub **kodu QR**



Produkty

Model	Kod ID	Zakres waż. (kg)	Działka legal. (g)	Zakres tary (kg)	Cena (pln)
CL3000 15B	04468	6/15	2/5	-5,998	2999
CL3000 15P	04469	6/15	2/5	-5,998	2999

CL3000 P



Specyfikacja techniczna

Interfejs

Ethernet 100 Base T, RS232, USB, PS-2

Klasa dokładności

III

Wyświetlacz

LCD z podświetleniem

Wymiary szalki (mm)

380(S) × 250(D)

Zasilanie

AC 85-240V, 50/60Hz

Pobór mocy

90W

Drukowanie etykiet

Tak

Etykiety termiczne (mm)

Od 58 × 30 do 58 × 80

Grafika

Do 5 plików po 5 kB każdy

Obsługiwane typy kodów kreskowych

EAN13, Interleave 2 of 5, UPC, CODE128 (w tym EAN128)

Rodzaj wydruku / Rozdzielczość

Termiczny / 202 dpi

Komunikaty reklamowe

Do 9 komunikatów po 96 znaków każdy

Liczba kodów towarowych

10000

Szybkość druku

100 mm/s

Minimum (g)

40

Waga CAS CL3000

Wagi drukujące etykiety **CL 3000** przeznaczone są dla klientów poszukujących ekonomicznych rozwiązań z zakresu etykietowania towarów w mniejszych placówkach handlowych. **Tryb paragonowy z wieloma rachunkami otwartymi, z kodem QR** dotyczącym wszystkich pozycji rachunku, pozwala na **sprawną obsługę tradycyjnej sprzedaży „zza lady”**. Dodatkowo waga posiada funkcje do etykietowania towarów paczkowanych w trybie produkcyjnym.

Wagi umożliwiają **wydruk etykiet zawierających dane dotyczące towaru**, takie jak: numer placówki prowadzącej kontrolę weterynaryjną, tabela z informacją o wartościach odżywczych, tabela z informacją o pochodzeniu towaru (tzw. traceability) oraz dodatkowy tekst reklamowy.

Programowana klawiatura szybkiego dostępu o 72 klawiszach z możliwością natychmiastowego wywoływania 144 najczęściej sprzedawanych produktów gwarantuje wysoki komfort pracy sprzedawcy, dzięki konstrukcji pozwalającej na łatwe umieszczenie opisu klawiszy, wraz z ilustracjami. Nowe modele wag drukujących etykiety



CL3000 B



są doskonale przystosowane **do współpracy ze środowiskiem informatycznym obiektu handlowego**. Do komunikacji może być wykorzystywana zarówno sieć przewodowa **ETHERNET**, jak również sieć bezprzewodowa **W-LAN** (opcja).

Program CL-Works posiada wbudowany edytor, który pozwala na projektowanie wyglądu drukowanych etykiet (umożliwia umieszczenie na etykiecie znaków graficznych, takich jak logo, znak kontroli weterynaryjnej, znaki związane z recyklingiem czy grafiką okolicznościową).



Oferta etykiet termicznych, dostępna na stronie 101.

Wagi sklepowe / Wagi drukujące etykiety / CAS CL5200 N



Nowy, ergonomiczny wyświetlacz z podświetleniem – łatwość odczytu danych dotyczących ważonego produktu

Duża pojemność pamięci asortymentów PLU – pozwala na zapisanie danych aż dla **10 000 towarów**

Możliwość prowadzenia do 64 rachunków otwartych równoległe – efektywna obsługa dużej ilości klientów

Tryb drukowania paragonów z możliwością druku kodów kreskowych dla każdej pozycji

Szybka wymiana rolek z etykietami dzięki zastosowaniu kasyety

Program CL Works – bezpłatny pakiet oprogramowania dostępny do pobrania na wagicas.pl



Specyfikacja techniczna

Interfejs

Ethernet 100 Base T, RS232, USB, PS-2

Klasa dokładności

III

Legalizacja

Tak

Wyświetlacz

LCD z podświetleniem

Wymiary szalki (mm)

380(S) × 250(D)

Zasilanie

AC 85~240V, 50/60Hz

Pobór mocy (W)

Max 345W

Drukowanie etykiet

Tak

Etykiety termiczne (mm)

Od 58 × 30 do 58 × 80

Grafika

Do 5 plików po 5 kB każdy

Obsługiwane typy kodów kreskowych

EAN13, EAN13A5, EAN8, I2OF5, UPCA, UPC13, CODE39, CODE93, CODE128, CODABAR

Rodzaj wydruku / Rozdzielczość

Termiczny / 202 dpi

Komunikaty reklamowe

Do 9 komunikatów po 96 znaków każdy

Ilość sprzedawców

Do 64

Liczba kodów towarowych

10000

Minimum (g)

40



CL5200 N

Produkty

Model	Kod ID	Zakres waż. (kg)	Działka legal. (g)	Zakres tary (kg)	Cena (pln)
CL5200N 15B WIFI	05120	6/15	2/5	-5,998	3599
CL5200N 15P WIFI	05121	6/15	2/5	-5,998	3599



Waga CAS CL5200

Wagi drukujące etykiety **CL5200 N** przeznaczone są dla klientów poszukujących solidnych, ekonomicznych rozwiązań z zakresu etykietowania towarów.

Programowana dwupoziomowa klawiatura szybkiego dostępu umożliwia przypisanie najczęściej sprzedawanych produktów gwarantując wysoki komfort pracy sprzedawcy, dzięki konstrukcji pozwalającej na łatwe umieszczenie opisu klawiszy wraz z ilustracjami.

Nowe modele wag drukujących etykiety są doskonale przystosowane do **współpracy ze środowiskiem informatycznym obiektu handlowego**.

Do komunikacji może być wykorzystywana zarówno sieć przewodowa **ETHERNET**, jak również sieć bezprzewodowa.

Każdemu towarowi można ponadto przypisać ponad 40 różnych parametrów, określających między innymi cenę, tarę, termin trwałości, strukturę kodu kreskowego, informację o kraju pochodzenia.

Program CL-Works posiada wbudowany edytor, który pozwala na projektowanie wydrukowanych etykiet (umożliwia umieszczenie na etykiecie znaków graficznych, takich jak logo, znak kontroli weterynaryjnej, znaki związane z recyklingiem czy grafiką okolicznościową).



Wagi sklepowe / Wagi drukujące etykiety / CAS CL5500

29

72-klawiszowa klawiatura z natychmiastowym dostępem do 144 najczęściej sprzedawanych produktów

Duża pojemność pamięci asortymentów PLU – pozwala na zapisanie danych aż dla **10 000 towarów**.

Indywidualne raporty z obrotu dla 64 operatorów – łatwe rozliczanie pracy sprzedawców.

Możliwość przypisania każdemu towarowi ponad 40 różnych parametrów – m.in. cenę, tarę, termin trwałości, strukturę kodu kreskowego, informację o kraju pochodzenia

Edytor etykiet – pozwala na projektowanie wyglądu etykiet

Waga CAS CL5500

Możliwość **bezpośredniej współpracy wagi CAS CL5500 z popularnymi komputerowymi systemami zarządzania sprzedażą**, wykorzystywanymi w obiektach handlowych to łatwość i wygoda eksploatacji. Waga stanowi idealne rozwiązanie dla wszelkiego rodzaju obiektów handlowych i produkcyjnych, w których występuje konieczność etykietowania sprzedawanych produktów.

Nowe modele wag drukujących etykiety, dzięki zachowaniu zgodności z już wcześniej oferowaną linią produktową wag CAS CL5000, są **doskonale przystosowane do współpracy ze środowiskiem informatycznym obiektu handlowego**. Do komunikacji może być wykorzystywana zarówno sieć przewodowa **ETHERNET**, jak również sieć bezprzewodowa **W-LAN** (opcja).

Waga umożliwia pojemne opisy cech ważonego towaru. Każdej **pozycji towarowej można przypisać jeden z opisów**, zawierających takie informacje jak: skład surowcowy, opis sposobu przechowywania czy numer normy. Każdy z tych opisów może zawierać od **510 znaków (przy 999 opisach) do 1022 znaków (przy 499 opisach)**. Waga posiada funkcję wyróżnienia nazw alergenów w opisie, działającą zgodnie z wymogami Rozporządzenia PEIRUE 1169/2011.

Wraz z wagami dostarczany jest bogaty pakiet bezpłatnego oprogramowania, zawierający między innymi **sterowniki i Program CL Works** (w języku polskim), pozwalający na łatwe zarządzanie bazą towarową wagi oraz jej ustawieniami za pomocą komputera PC.



Produkty

Model	Kod ID	Zakres waż. (kg)	Działka legal. (g)	Zakres tary (kg)	Cena (pln)
CL5500B	01957	6/15	2/5	-5,998	4999
CL5500D	01402	6/15	2/5	-5,998	5199
CL5500D Wi-Fi	03831	6/15	2/5	-5,998	5699

Specyfikacja techniczna

Zakres tary (kg)
5,998

Klasa dokładności
III

Liczba kodów towarowych
10000

Minimum (g)
40

Rodzaj wydruku / Rozdzielczość
Termiczny / 202 dpi





Produkty dla branży związanych z przemysłem i magazynowaniem są obecne w ofercie marki CAS od początku istnienia firmy. Na polskim rynku produkty dla tych sektorów są obecne od 1989 r.

Wagi DB-1H, najpopularniejsze spośród wprowadzanych wówczas modeli oraz obecnie najczęściej wybierane przez klientów – wagi DB-II PLUS, stały się standardem rynkowym i są stale obecne w naszej ofercie.

Stały rozwój produktów, owocujący sukcesywnym wprowadzaniem kolejnych rozwiązań, pozwolił nam na stworzenie bogatej gamy urządzeń wyposażonych w specjalistyczne funkcje dodatkowe, doskonale odpowiadające na zróżnicowane potrzeby użytkowników.

Dzięki wsparciu marki CAS, światowego lidera rozwiązań dla rynku industrial, możemy zaoferować Państwu: wagi precyzyjne i liczące, wagi wodoodporne i nierdzewne, wagi pomostowe do zastosowań stacjonarnych i mobilnych, cztero przetwornikowe wagi platformowe i paletowe, a także wagi wiszące.

Dla rozwiązań nietypowych oferujemy możliwość przygotowania opracowań indywidualnych.

WAGI PRZEMYSŁOWE / MAGAZYNOWE

pomostowe

DB-1H PLUS
DB-II PLUS
PB

liczące

EC
EC-II

paletowe

UFS

platformowe

HFS

wiszące

CASTON III

wodoodporne

BW-1 N

precyzyjne

ED-H

nierdzewne

CK200

precyzyjne

XE

mierniki wagowe

CI200A

CI200SC

WTM-501



Wagi przemysłowe / Wagi pomostowe / CAS DB-1H PLUS



Waga dwudziatkowa – większa dokładność ważenia towarów o małej masie



Duży, czytelny, ruchomy wyświetlacz VFD – łatwy odczyt wyników ważenia przy każdym rodzaju oświetlenia

Port RS232 – połączenie z komputerem, kasą fiskalną lub drukarką



Produkty

Model	Kod ID	Zakres waż. (kg)	Działka legal. (g)	Zakres tary (kg)	Cena (pln)
DB-1H PLUS 60	01269	30/60	10/20	-29,99	1199
DB-1H PLUS 150	01268	60/150	20/50	-59,98	1199

Specyfikacja techniczna

Interfejs
RS232

Klasa dokładności
III

Masa produktu (kg)
19

Temperatura pracy (°C)
-10 ~ +40

Wymiary szalki (mm)
510(S) × 420(D)

Wymiary urządzenia (mm)
420(S) × 635(D) × 765(W)

Zasilanie
AC 240V, 50/60Hz

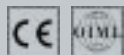

CAS DB-1H PLUS

Wagi z serii **DB-1H PLUS** są obecne na polskim rynku od wielu lat. Cenione są za wysoką jakość, trwałość i niezawodność. **Wbudowany port RS232** umożliwia podłączenie wagi do kasy fiskalnej, komputera lub drukarki. **Dwudziatkowość** zapewnia większą dokładność wyniku ważenia.

Waga ma wbudowane funkcje: ZERO, TARA, HOLD (stopuje uśredniony wynik). Szalka wagi, zbudowana ze stali nierdzewnej, posiada charakterystyczną, profilowaną powierzchnię. Dodatkowe funkcje, a także stabilna konstrukcja, usprawniają czynności ważenia **w magazynach i na zapleczech sklepów**. Wagi pomostowe posiadają podwyższoną odporność na uszkodzenia, wynikające z ich eksploatacji.

Wagi przemysłowe / Wagi pomostowe / CAS DB-II PLUS

33

Wbudowany akumulator – pozwala na używanie wag również na bazarach, giełdach hurtowych itp.

Port RS232 – połączenie z komputerem, kasa fiskalna lub drukarką (drukowanie etykiet lub paragonów)

Ruchomy, podświetlany wyświetlacz LCD
– łatwość odczytu danych

Wbudowany akumulator
– długi czas pracy przy korzystaniu z własnych źródeł zasilania



CAS DB-II PLUS

Waga pomostowa z serii **DB-II PLUS** o **podwyższonej odporności na uszkodzenia** wynikające z eksploatacji. Dodatkowe funkcje i wbudowany akumulator usprawniają czynność ważenia w magazynach i na zapleczech sklepów. Wagi z serii DB-II PLUS dostępne są w czterech rozmiarach w zależności od zakresu ważenia. **Funkcje limitów i liczenia sztuk** wspomagają pracę magazynów i proces sprzedaży.

Trwałość konstrukcji zapewniają szalka i stupek ze stali nierdzewnej.

Na **podświetlanym wyświetlaczu LCD** dodatkowo pojawia się informacja o stabilnym pomiarze (ikonka w rogu wyświetlacza).

Wbudowany akumulator umożliwia korzystanie z wagi niezależnie od źródła zasilania, a **funkcja autowylączenia** zapewnia dłuższy czas pracy.

Produkty

Model	Kod ID	Zakres waż. (kg)	Działka legal. (g)	Zakres tary (kg)	Cena (pln)
DB-II PLUS 60 LCD 360	01271	30/60	10/20	-29,99	999
DB-II PLUS 150 LCD 360	01771	60/150	20/50	-59,98	999
DB-II PLUS 150 LCD 460	01270	60/150	20/50	-59,98	1099
DB-II PLUS 300 LCD 500	01310	300	100	-299,90	1549

Specyfikacja techniczna

Interfejs
RS232

Legalizacja
Tak

Wyświetlacz
podświetlany LCD 6 cyfr

Akumulator
Tak

Temperatura pracy (°C)
-10 ~ +40

Zasilanie
AC 220V, 60Hz, wbudowany akumulator

Funkcja liczenia sztuk
Tak

Limity ilościowe
Tak

Limity wagowe
Tak

Wymiary szalki

DB-II PLUS 60	360(S) × 460(D)
DB-II PLUS 150	360(S) × 460(D)
DB-II PLUS 150	460(S) × 570(D)
DB-II PLUS 300	500(S) × 690(D)

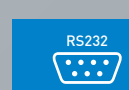

Wagi przemysłowe / Wagi pomostowe / Waga przenośna **CAS PB**



Waga dwudziatkowa – większa dokładność
ważenia towarów o małej masie



Dzięki **lekkiej, wytrzymałej konstrukcji** waga może być
stosowana jako **waga przenośna** (np. przez kurierów)

Waga wyposażona w uchwyt – możliwość używania jako
wagi przenośnej bez potrzeby korzystania z walizki

Wersja z portem **wyjście RS-232C (złącze D-SUB)**
– podłączenie do drukarki lub komputera

**Zasilanie bateryjne lub
akumulatorowe** – korzystanie
z wagi w dowolnym miejscu.



Produkty

Model	Kod ID	Zakres waż. (kg)	Działka legal. (g)	Zakres tary (kg)	Cena (pln)
PB 30	01394	15/30	5/10	-14,995	1199
PB 60	01393	30/60	10/20	-29,99	1199
PB 150	01392	60/150	20/50	-59,98	1199

Specyfikacja techniczna

Interfejs

RS232

Klasa dokładności

III

Legalizacja

Tak

Wyświetlacz

LCD

Temperatura pracy (°C)

-10 ~ +40

Wymiary szalki (mm)

355(S) × 443(D)

Wymiary (mm)

355(S) × 611(D) × 65(W)

Masa netto (kg)

6,64

Akumulator

Tak

Wymiary opakowania (mm)

500(S) × 770(D) × 145(W)

Masa brutto (kg)

8,25

CAS PB

Przenośne wagi PB należą do grupy wag przemysłowych, ale **dzięki dużemu udźwigowi (60 kg lub 150 kg) i lekkiej konstrukcji** mogą być stosowane, zarówno w magazynach do ważenia ładunków, jak i wykorzystywane przez kurierów celu ustalania kosztów przesyłki w zależności od jej masy. Mogą być również stosowane do ważenia ludzi.

Waga wyposażona jest w uchwyt, który umożliwia jej łatwe przenoszenie. Konstrukcja ta umożliwia używanie jej jako wagi przenośnej, bez potrzeby korzystania z walizki.

Wyświetlacz cyfrowy umieszczany jest standardowo **w uchwycie wagi** (możliwość obracania o 180 stopni), może być obracany lub odłączony i zamontowany na ścianie. Wyświetlane cyfry mają wysokość 30 mm, co w połączeniu z możliwością podświetlenia umożliwia łatwy odczyt wyniku ważenia, praktycznie w każdych warunkach oświetlenia.

Zasilanie wagi stanowi **akumulator 6V 1,2Ah** lub 4 baterie 1,5V typu C. Można korzystać z zasilacza - ładowarki.

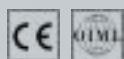

Trzy czytelne wyświetlacze LCD – łatwość odczytu danych (ważonych oraz liczonych)

Pamięć wagi umożliwia przechowywanie informacji o masie 200 różnych towarów – znacznie przyspiesza proces liczenia.

Waga posiada dużą rozdzielczość zewnętrzną – bardzo dokładne liczenie detali, nawet o bardzo małych masach

Zainstalowana pamięć mas jednostkowych liczonych detali (200 pamięci) – ułatwia i przyspiesza pracę.



CAS EC

Waga licząca CAS EC przeznaczona jest do stosowania w magazynach oraz w halach przemysłowych na różnych etapach produkcji. Zasilanie bateryjne umożliwia wykorzystanie tej wagi podczas wykonywania inwentaryzacji w magazynach i innych pomieszczeniach z utrudnionym dostępem do sieci elektrycznej.

Waga posiada dużą rozdzielczość zewnętrzną: 30 000 dziątek. Dzięki wysokiej rozdzielczości wewnętrznej pozwala na ważenie i liczenie sztuk z bardzo dużą dokładnością. Pamięć wagi umożliwia przechowywanie informacji o masie 200 różnych towarów, co znacznie przyspiesza proces liczenia. Wagi te cechują się bardzo krótkim czasem stabilizacji odczytu – do 2s. Dzięki współpracy z drukarką etykiet (pamięć 10 wzorów etykiet) można tworzyć systemy magazynowania policzonych detali w magazynie.

Produkty

Model	Kod ID	Zakres waż. (kg)	Działka odczyt. (g)	Zakres tary (kg)	Cena (pln)
EC 3 (nielegalizowana)	00981	3	0,1	-2,9999	979
EC 6 (nielegalizowana)	00980	6	0,2	-5,9998	979
EC 15 (nielegalizowana)	00982	15	0,5	-14,9995	979
EC 30 (nielegalizowana)	00983	30	1	-29,998	979

Specyfikacja techniczna

Wymiary szalki (mm)

306(S) × 222(D)

Liczba kodów towarowych

200

Wymiary (mm)

360(S) × 360(D) × 106(W)

Zasilanie

Zasilacz sieciowy 230V 50 Hz / DC 12V 800 mA
Wewnętrzny, szczelny akumulator kwasowy

Wymiary opakowania (mm)

430(S) × 385(D) × 165(W)

Masa brutto (kg)

5,5

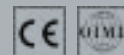

RS232



AUTO



Wagi przemysłowe / Wagi liczące / CAS EC-II



Trzy czytelne wyświetlacze LCD – łatwość odczytu danych (ważonych oraz liczonych)



Waga posiada dużą rozdzielczość zewnętrzną 30 000 działek – dokładne liczenie detali, nawet o bardzo małych masach

Możliwość przyłączenia do wagi zewnętrznej platformy (nawet do 15 t) – pozwala na liczenie większej ilości detali

Zasilanie akumulatorowe – możliwość wykorzystania wagi w miejscach z utrudnionym dostępem do sieci elektrycznej

Produkty

Model	Kod ID	Zakres waż. (kg)	Działka odczyt. (g)	Zakres tary (kg)	Cena (pln)
EC-II 3	01520	3	0,1	-2,9999	979
EC-II 6	01521	6	0,2	-5,9998	979
EC-II 15	01522	15	0,5	-14,9995	979
EC-II 30	01526	30	1	-29,999	979

Specyfikacja techniczna

Interfejs

RS232

Legalizacja

Nie

Wyświetlacz

3 x LCD (masa, masa jednostkowa, ilość detali)

Temperatura pracy (°C)

0 ~ +40

Funkcja liczenia sztuk

Tak

Liczba kodów towarowych

200

Limity ilościowe

Tak

Limity wagowe

Tak

Wymiary szalki (mm)

306(S) x 222(D)

Wymiary (mm)

330(S) x 346(D) x 107(W)

Zasilanie

Zasilacz AC/DC 12V/800mA,
Wewnętrzny akumulator

Akumulator

Tak

Akumulator – parametry

80 godz. pracy ciągłej. Ładowanie 12 godz.

Wymiary opakowania (mm)

430(S) x 385(D) x 165(W)

Masa brutto (kg)

5,5



CAS EC-II

Waga licząca CAS EC-II o dużej rozdzielczości zewnętrznej (30 000 działek) pozwala na bardzo dokładne liczenie detali, nawet o bardzo małych masach. Wagi te cechują się bardzo krótkim czasem stabilizacji odczytu – do 2s.

Pamięć wagi umożliwi przechowywanie informacji o masie 200 różnych towarów, w których można zapisać m.in:

- masę jednostkową produktu,
- masę jego opakowania,
- kod towaru – maksymalnie 6 cyfr,
- nazwę towaru – maksymalnie 16 znaków.

Do wagi można przyłączyć **drukarkę paragonów DEP-50, drukarkę etykiet samoprzylepnych, zewnętrzny sygnalizator świetlny przedziału ważenia, układ sterowania przy dozowaniu oraz komputer.** Dzięki współpracy z drukarką etykiet (pamięć 10 wzorów etykiet) można tworzyć systemy znakowania policzonych detali w magazynie.



Wagi przemysłowe / Wagi paletowe / CAS UFS (CI200A)

37

Kształt „U” – umożliwia nakładanie ładunków na paletach z wykorzystaniem wózka paletowego lub wózka widłowego.

Kółka oraz uchwyt – pozwalają na łatwe przemieszczanie wagi w zależności od potrzeb.

Duży czytelny wyświetlacz LED
– łatwość odczytu danych



CAS UFS (CI200A)

Waga paletowa **CAS UFS CI 200A** przeznaczona jest **do ważenia towarów przemieszczanych przy użyciu wózków widłowych lub paletowych**. Konstrukcja wagi wykonana jest ze stali malowanej proszkowo. W konstrukcji wagi wykorzystano wysokiej jakości przetworniki tensometryczne klasy C3 wg OIML. Zapewnia to powtarzalność wyników ważenia i odporność wagi na zmiany temperatury otoczenia.

Wagi dostępne są z nowoczesnym miernikiem wagowym CAS CI200A z wbudowanym akumulatorem i wieloma funkcjami dodatkowymi w standardzie. Waga odpowiada wymiarowi palety typu EURO.

Produkty

Model	Kod ID	Zakres waż. (kg)	Działka legal. (kg)	Zakres tary (kg)	Cena (pln)
UFS CI200A /3U1208	03968	3000	1	-3000	3500
UFS CI200A /1.5U1208	03884	1500	0,5	-1500	3500

Specyfikacja techniczna

Interfejs
RS-232

Klasa dokładności
III

Miernik
CI200A

Temperatura pracy (°C)
-10 ~ +40

Wymiary platformy (mm)
1200(S) × 800(D)

Wyświetlacz
LED

Zasilanie
12V 1,25A DC (z zasilacza sieciowego 230V/12V)

Akumulator
6V, 5Ah,

Wymiary akumulatora (mm)
169(S) × 35(D) × 70(W)



RS232



Wagi przemysłowe / Wagi platformowe / CAS HFS (CI200A)



Pomost wagi zbudowany z grubej blachy
– bardzo wysoka wytrzymałość urządzenia

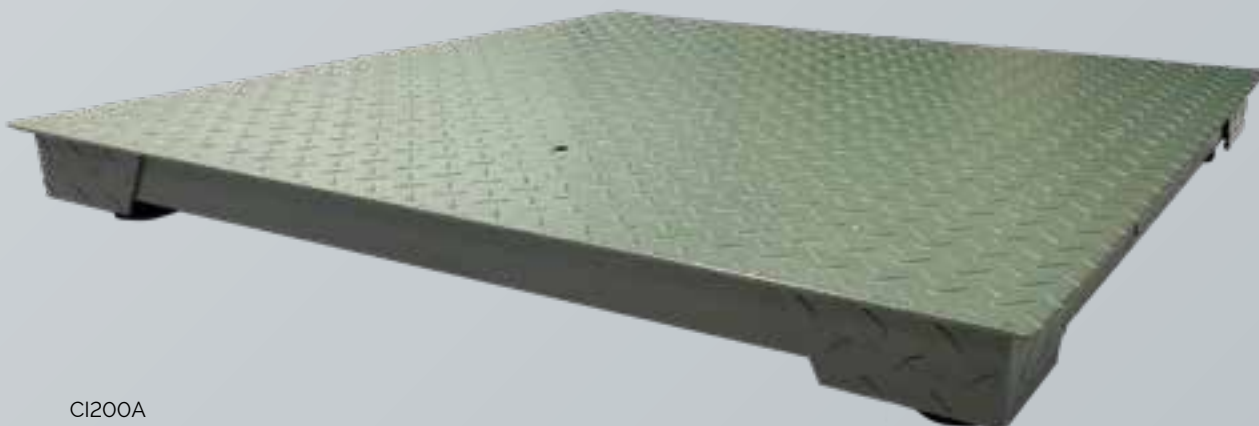

CI200A



Specyfikacja techniczna

Akumulator

Tak

Klasa dokładności

III

Legalizacja

Tak

Zasilanie

12V 1,25A DC (z zasilacza sieciowego 230V/12V)

Wymiary platformy

Model

1010	1000(S) × 1000(D)
1212	1200(S) × 1200(D)
1215	1200(S) × 1500(D)
1515	1500(S) × 1500(D)
1520	1500(S) × 2000(D)
2020	2000(S) × 2000(D)

Produkty

Model	Kod ID	Zakres waż. (kg)	Działka legal. (kg)	Zakres tary (kg)	Cena (pln)
HFS CI200A/ 1.5H1010	05345	1500	0,5	-1499,5	2800
HFS CI200A/ 1.5H1212	05357	1500	0,5	-1499,5	3600
HFS CI200A/ 3H1212	05306	3000	1	-2999	3600
HFS CI200A/ 3H1215	05375	3000	1	-2999	3600
HFS CI200A/ 3H1515	05424	3000	1	-2999	4200
HFS CI200A/ 3H2015	05274	3000	1	-2999	4500
HFS CI200A/ 5H1515	05425	5000	2	-4998	4200
HFS CI200A/ 5H2015	05377	5000	2	-4998	4500
HFS CI200A/ 5H2020	05423	5000	2	-4998	4900

CAS HFS (CI200A)

Przemysłowa waga platformowa (czteroprzetwornikowa) **CAS HFS CI200A** przeznaczona jest do ważenia towarów w magazynach, halach produkcyjnych i innych obiektach zamkniętych. Konstrukcja wagi wykonana jest ze **stali malowanej proszkowo**.

Nowoczesny miernik CAS CI200A z wbudowanym akumulatorem i wieloma funkcjami dodatkowymi w standardzie.

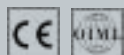

Wagi przemysłowe / Wagi wiszące / Waga elektroniczna **CAS CASTON III**

39

Wbudowany akumulator – gwarantuje długi czas pracy wagi przy korzystaniu z autonomicznego zasilania.

Duży czytelny wyświetlacz
– łatwość odczytu danych

Budowa i kształt wagi – wygodna w użyciu oraz intuicyjna w obsłudze



Produkty

Model	Kod ID	Obciążenie max. (kg)	Działka legal. (kg.)	Zakres tary (kg)	Cena (pln)
CASTON III 2 THD	00062	2000	1	-1999	5610
CASTON III 3 THD	00063	3000	1	-2998	5830

Specyfikacja techniczna

Maksymalna Tara

Tarowanie w całym zakresie

Wyświetlacz LED

1,5"

Temperatura pracy (°C)

-10 ~ +40

Zasilanie

6V

Pobór mocy

1,2 W

Bateria

Tak

Kontrolki

ZERO, NET, HOLD, LOW Battery

Masa netto (kg)

28

Teoretyczny zasięg działania pilota

ok. 10 m

Teoretyczny kąt pracy pilota

60°

Zasilanie pilota

3V (1,5V AMMx2)

CAS CASTON III

Waga **CAS CASTON III** przeznaczona jest do ważenia ładunków zawieszonych na suwnicach, dźwigach itp. Dzięki ścisłej kontroli jakości procesu produkcyjnego waga z serii CASTON III jest produktem niezawodnym o najwyższych standardach użytkowych.



40

Wagi przemysłowe / Wagi wodoodporne / CAS BW-1N



Dzięki specjalnej konstrukcji oraz zastosowanym zabezpieczeniom – waga jest odporna na polewanie



Zasilanie bateryjne – pozwala na korzystanie z wagi w dowolnym miejscu



Wbudowany port RS232 – umożliwia podłączenie wagi do komputera lub drukarki



IP65



2kg

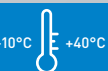

RS232



Produkty

Model	Kod ID	Zakres waż. (kg)	Działka legal. (g)	Zakres tary (kg)	Cena (pln)
BW-1 30 N	00994	30	10	-29,99	1419
BW-1 150 N	00978	150	50	-149,95	1869

Specyfikacja techniczna

Interfejs
RS232

Klasa dokładności
III

Legalizacja
Tak

Wyświetlacz
LCD

Temperatura pracy (°C)
-10 ~ +40

Limity ilościowe
Tak

Akumulator
Tak

Baterie
Tak

CAS BW-1N

Wodoodporna waga pomostowa CAS BW-1N idealnie sprawdza się w pomieszczeniach o podwyższonym poziomie wilgotności. Użycie baterii pozwala na korzystanie z niej w miejscach pozbawionych źródeł zasilania.

Specjalna konstrukcja czyni wagę odporną na polewanie wodą (IP65). Wbudowane funkcje (HOLD, limity i liczenie sztuk) oraz ruchomy wyświetlacz na słupku ułatwiają korzystanie z wagi.

Wagi przemysłowe / Wagi precyzyjne / CAS ED-H

41

Wysoka rozdzielczość (30 000 działek)
– gwarantuje dokładność odczytu masy

Wbudowany port RS232
– umożliwia podłączenie drukarki lub komputera

Zasilanie akumulatorowe – praca w pomieszczeniach
z utrudnionym dostępem do sieci elektrycznej



CAS ED-H

Waga elektroniczna **CAS ED-H** przeznaczona jest do pomiarów masy z dużą dokładnością.

Duża rozdzielczość zewnętrzna (30 000 działek) przy rozpiętości zakresów pomiarowych w przedziale od 3 kg do 30 kg, pozwala na **bardzo dokładne pomiary (w tym liczenie) detali charakteryzujących się bardzo małą masą własną**. Wagę CAS ED-H cechuje **bardzo krótki czas stabilizacji odczytu – do 2s**.

Dzięki wyposażeniu w wiele funkcji dodatkowych, waga CAS ED-H znajduje zastosowanie **do ważenia, liczenia oraz konfekcjonowania detali**, podczas wykonywania inwentaryzacji w magazynach, sprawdzania czy masa ważonego przedmiotu zawiera się w założonym przedziale (np. podczas kontroli wielkości porcji), ważenia przedmiotów znajdujących się w ruchu (np. cieczy, zwierząt itp.), a także do pomiaru odchyłki procentowej masy ważonego przedmiotu względem masy wzorcowej. Możliwe jest ważenie przy użyciu 4 jednostek pomiarowych (gramy są jednostką ustawioną domyślnie).

Produkty

Model	Kod ID	Zakres waż. (kg)	Działka odczyt. (kg)	Zakres tary (kg)	Cena (pln)
ED-H 3	01188	3	0,1	-2,9999	869
ED-H 6	01189	6	0,2	-5,9998	869
ED-H 15	01191	15	0,5	-14,9995	869
ED-H 30	01192	30	1	-29,999	869

Specyfikacja techniczna

Interfejs
RS232

Wyświetlacz
LCD

Akumulator
Tak

Legalizacja
Nie

Wymiary szalki (mm)
304(S) × 202(D)

Funkcja liczenia sztuk
Tak

Limity ilościowe
Tak

Limity wagowe
Tak

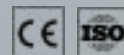

02



AUTO



RS232



Wagi przemysłowe / Wagi nierdzewne / CAS CK200



Dzięki specjalnej konstrukcji oraz zastosowanym zabezpieczeniom – waga odporna na kurz i wodę



Zasilanie akumulatorowe – pozwala na korzystanie z wagi w dowolnym miejscu



Port RS232 – pozwala na podłączenie komputera i drukarki

Diody nad wyświetlaczem – informują operatora, czy ważony produkt jest w określonym zakresie wagowym



CK200

Produkty

Model	Kod ID	Zakres waż. (g)	Działka legal. (g)	Zakres tary (kg)	Cena (pln)
CK200 SC 06	01730	6	2	-5,998	2499
CK200 SC 15	01731	15	5	-14,995	2499
CK200 SC 30	01732	30	10	-29,99	2499

Specyfikacja techniczna

Klasa dokładności

III

Legalizacja

Tak

Wyświetlacz

7-segmentowy 6 cyfr LED, 13(S) × 20(W)

Wymiary szalki (mm)

280(S) × 280(D)

Interfejs

RS232

Zasilanie

Zasilacz DC 12V 1,5A

Akumulator

Akumulator – parametry

6V, 3,3Ah żelowy. Czas pracy 30h

CAS CK200

Konstrukcja wagi **CAS CK200** ze stali kwasoodpornej zapewnia trwałość i czystość wagi oraz pozwala na jej zastosowanie w surowych warunkach przemysłowych, np. o **podwyższonej wilgotności**.

Waga spełnia wymagania HCCP i może być stosowana w przetwórstwie mięsnym i w przemyśle farmaceutycznym. Waga jest wyposażona w akumulator.



IP67



RS232





Ważenie w różnych jednostkach masy

Wydruk wyników ważenia na przyłączonej drukarce

Współpraca z dodatkowym wyświetlaczem CD-300

Współpraca z komputerem



CAS XE

Precyzyjne, legalizowane wagi z serii XE dedykowane są dla branży jubilerskiej i złotniczej, przeznaczone do pracy w laboratoriach i w przemyśle. Przystosowane są do kalibracji zewnętrznym wzorcem masy. Wagi są wyposażone w dodatkowy wyświetlacz dla klienta oraz w funkcje dodatkowe, doskonale odpowiadające potrzebom użytkowników.

Wagi XE, poza standardową funkcją jaką jest ważenie, mogą realizować poniższe funkcje:

- zerowanie, tarowanie
- liczenie jednakowych detali, ważenia w ustawionych przedziałach
- wskazywanie masy ładunku jako procent masy wzorca
- określanie gęstości ciał stałych,
- stopowanie wyniku ważenia

Wagi XE z dodatkowym wyświetlaczem CD stworzono z myślą o zastosowaniu ich w branży handlowej, gdzie precyzja i najwyższa dokładność stanowią podstawę biznesu, jak np. pracownie złotnicze i jubilerskie.

Wagi XE mogą być stosowane do bezpośrednich rozliczeń handlowych – w takim przypadku, zgodnie z prawem, dostęp do kalibracji musi być zablokowany po dokonaniu legalizacji.

XE z wyświetlaczem CD300

Produkty

Model	Kod ID	Zakres waż. (g)	Działka legal. (g)	Zakres tary (g)	Cena (pln)
XE-300	03917	300	0,05	-299,95	1290
XE-600	03598	600	0,1	-599,9	1290
XE-1500	03918	1500	0,2	-1499,8	1290
XE-3000	03919	3000	0,5	-2999,5	1290
XE-6000	03689	6000	1	-59999	1290
XE-300 CD	04158	300	0,05	-299,95	1590
XE-600 CD	04159	600	0,1	-599,9	1590
XE-1500 CD	04156	1500	0,2	-1499,8	1590
XE-3000 CD	04157	3000	0,5	-2999,5	1590
XE-6000 CD	04160	6000	1	-5998	1590

Specyfikacja techniczna

Interfejs
2 × RS-232, USB

Klasa dokładności
II

Wyświetlacz
LCD 6 1/2 cyfry, z podświetleniem

Wymiary (mm)
270(S) × 160(D) × 80(W)

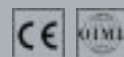



Jasny wyświetlacz LED z czerwonymi cyframi –
łatwość odczytu we wszystkich typach pomieszczeń

Okolo 33 godzin pracy
przy pełnej baterii



Produkty

Model	Kod ID	Cena (pln)
CI200SC	03483	1490

Specyfikacja techniczna

Max. ilość działek legalizacyjnych
6 000

Max. ilość działek nielegalizacyjnych
30 000

Dwudziałkowość
jedno lub dwudziałkowy

Interfejs
RS232 (możliwość rozszerzenia
do dwóch portów)

Stopień ochrony
IP 67

Obudowa
stal nierdzewna kwasoodporna

Akumulator
Tak

Liczba przycisków
klawisze cyfr (0 – 9)
oraz pięć przycisków funkcyjnych

Temperatura pracy (°C)
-10 ~ +40

Wymiary (mm)
250(S) × 194(D) × 83(W)

Wyświetlacz
sześćsegmentowy LED 25 mm, trzy kolorowe
diody (żółta, zielona, czerwona) LED

Zasilanie
DC 9V, 1,5A

CAS CI200 SC

Miernik wagowy **CAS CI-200SC** to urządzenie z obudową **ze stali nierdzewnej kwasoodpornej (IP67)** oraz wyświetlaczem LCD z lampkami kontrolnymi do statycznych wag kontrolnych. Jest miernikiem przeznaczonym do budowy jedno lub dwuzakresowych wag. Przy jego pomocy można utworzyć wagi wykorzystujące jedną lub kilka belek tensometrycznych.

Miernik wyposażony jest w **trzy diody LED**, wykorzystywane w procesie ważenia kontrolnego. Kolorowe diody LED wskazują, czy masa na wadze jest w zakresie pomiarowym oraz czy jest za wysoka lub za niska.

Diody LED podświetlane w trzech różnych kolorach:

- zielona (OK) = Prawidłowy ciężar
- czerwona (OVER) = Nadwaga
- żółta (UNDER) = Niedobór

Miernik nadaje się do ważenia palet, zwierząt gospodarczych, produktów w chłodniach i innych wag w wymagających środowiskach, takich jak środowiska wilgotne, pyliste i chemiczne. Dzięki swojej konstrukcji ze stali nierdzewnej nadaje się do pracy w trudnych warunkach przemysłowych, zapewniając trwałość i czystość.

Cechy produktu:

- **Jasny wyświetlacz LED z czerwonymi cyframi**, łatwy do odczytania we wszystkich typach pomieszczeń
- Wodoodporna i kompaktowa **obudowa ze stali nierdzewnej IP67**
- Standardowa bateria i zasilacz w zestawie (około 33 godzin pracy przy pełnej baterii)
- Wysoka prędkość ważenia
- Klawiatura numeryczna z fizycznymi klawiszami
- **Filtr cyfrowy**, który usuwa wibracje z niestabilnych stołów wagowych lub rolkowych
- Klawisze swobodnie programowalne F1 i F2
- **Standardowe połączenie RS232** do komunikacji z komputerem lub drukarką
- Kontrola ważenia za pomocą wskazania koloru i sygnału akustycznego po osiągnięciu prawidłowej wagi
- Funkcja ważenia zwierząt
- Tarowanie w całym zakresie pomiarowym,
- Kontrola masy startowej
- Funkcja automatycznego wyłączenia zasilania
- Funkcje: zerowanie, tarowanie, zatrzymywanie pomiaru, dodanie masy, waga brutto/netto, ważenie limitowe oraz sumowanie ważeń.

Dwustronna łączność z innymi modułami WTM

Wbudowana pamięć ALIBI – umożliwiająca zapis do 50 tys. pomiarów

Montaż na szynie DIN
lub w panelu operatorskim



CAS WTM-501

Mierniki wagowe podłączone do czujników tensometrycznych tworzą gotowe zestawy wagowe. **Mierniki wagowe serii WTM** dedykowane są do zastosowań przemysłowych.

Miernik wagowy CAS WTM-501 to kompaktowe wielofunkcyjne urządzenie **do montażu na szynie DIN lub w panelu operatorskim (wejście i wyjście cyfrowe i wyjście analogowe)**. Mała i smukła struktura WTM oferuje oszczędność miejsca, umożliwiając montaż w szrankach elektrycznych. Urządzenie pracuje szybko oraz dokładnie dzięki wysokiej wydajności **konwerterowi A/D z doskonałym przetwarzaniem 5 ~ 1600 razy/s**. Jest miernikiem przeznaczonym do budowy jedno lub dwuzakresowych wag. Przy jego pomocy można utworzyć wagi wykorzystujące jedną lub kilka belek tensometrycznych.

WTM wyposażony jest w **protokoły komunikacyjne MODBUS TCP/IP i MODBUS RTU**. Umożliwia to dwustronną **łączność z innymi modułami WTM oraz urządzeniami automatyki (np. PLC)**.

Moduł WTM posiada **wbudowaną pamięć ALIBI**, umożliwiającą zapis do 50 tys. pomiarów.

Urządzenie może być wykorzystywane w procesach przemysłowych: dozowanie produktu, ważenie zbiorników, pomiary w ruchu, załączanie / wyłączenie zaworów lub falowników itp. Moduł WTM może działać samodzielnie lub być integralną częścią całej instalacji przemysłowej.

Produkty

Model	Kod ID	Cena (pln)
WTM-501	04484	1790

Specyfikacja techniczna

Max. ilość działek legalizacyjnych
6 000

Max. ilość działek nielegalizacyjnych
30 000

Dwudziatkowość
jedno lub dwudziatkowy

Interfejs
RS485, Ethernet, 2 × wyjście analogowe,
2 × wejście cyfrowe 4 × wyjście cyfrowe

Obudowa
tworzywo sztuczne

Pamięć
pamięć ALIBI (50,000 pomiarów)

Liczba przycisków
4

Temperatura pracy (°C)
-10 ~ +40

Wymiary (mm)
103(S) × 126(D) × 40(W)

Wyświetlacz
7 segmentowy LED 8 mm

Zasilanie
10 24 V DC





Jasny wyświetlacz LED z czerwonymi cyframi – łatwość odczytu we wszystkich typach pomieszczeń

Okolo 33 godzin pracy przy pełnej baterii



Produkty

Model	Kod ID	Cena (pln)
CI200A	01401	890

Specyfikacja techniczna

Max. ilość działek legalizacyjnych
6 000

Max. ilość działek nielegalizacyjnych
30 000

Dwudziałkowość
jedno lub dwudziałkowy

Interfejs
RS232 (możliwość rozszerzenia do dwóch portów)

Obudowa
tworzywo sztuczne

Akumulator
Nie

Liczba przycisków
klawisze cyf (0 – 9)
oraz pięć przycisków funkcyjnych

Temperatura pracy (°C)
-10 - +40

Wymiary (mm)
206(S) × 139(D) × 91(W)

Wyświetlacz
sześćsegmentowy LED 25 mm

Zasilanie
DC 9V, 1,5A

CAS CI200A

Miernik wagowy CAS CI-200A z wbudowanym akumulatorem i wieloma funkcjami dodatkowymi w standardzie, z obudową z tworzywa sztucznego oraz **wyświetlaczem LCD**. Jest miernikiem przeznaczonym do budowy jedno lub dwuzakresowych wag. Przy jego pomocy można utworzyć wagi wykorzystujące jedną lub kilka belek tensometrycznych.

Miernik nadaje się do ważenia palet, zwierząt gospodarczych i innych wag o niestandardowych wymiarach.

Cechy produktu:

- jasny wyświetlacz LED z czerwonymi cyframi, łatwy do odczytania we wszystkich typach pomieszczeń
- zasilacz w zestawie (około 33 godzin pracy przy pełnej baterii)
- wysoka prędkość ważenia
- klawiatura numeryczna z fizycznymi klawiszami
- filtr cyfrowy, który usuwa wibracje z niestabilnych stołów wagowych lub rolkowych
- klawisze swobodnie programowalne F1 i F2
- **standardowe połączenie RS232** do komunikacji z komputerem lub drukarką
- funkcja ważenia zwierząt
- tarowanie w całym zakresie pomiarowym,
- kontrola masy startowej
- funkcja automatycznego wyłączenia zasilania
- funkcje: zerowanie, tarowanie, zatrzymywanie pomiaru, dodanie masy, waga brutto/netto, ważenie limitowe oraz sumowanie ważeń.









**SYSTEMY
POS**



Terminale POS są specjalizowaną odmianą komputera typu PC wyposażonego w ekran dotykowy. Dedykowane są do systemów sprzedażowych, gdzie ważna jest długa bezawaryjna praca. Terminale wyposażone w aplikacje sprzedażowe współpracują z urządzeniami dedykowanymi: drukarkami paragonowymi i fiskalnymi, szufladami kasowymi. Wszystkie urządzenia w naszej ofercie obejmujące rozwiązania POS zostały dobrane aby maksymalnie ułatwić oraz przyspieszyć pracę na stanowisku sprzedażowym. Sprzęt jest niezawodny oraz pozwala operatorowi na intuicyjną i szybką pracę. Początkowo firma CAS rozpoczęła sprzedaż wyłącznie terminali POS. Zdobywając coraz większe doświadczenie w sprzedaży rozwiązań do obsługi klienta, rozszerzyliśmy naszą ofertę o nowe urządzenia. W chwili obecnej dostarczamy gotowe, w pełni przygotowane systemy. Zapewniamy wsparcie podczas wdrożenia, uruchomienia oraz pracy programu.

Terminale marki SAM4S koreańskiej produkcji to innowacyjne rozwiązanie do profesjonalnej obsługi klientów. To produkty o bogatej funkcjonalności, elastycznej konstrukcji, bogatym designie. Terminale POS z ekranami dotykowymi usprawniają i przyspieszają obsługę klienta. Systemy POS są rozwiązaniem bardzo uniwersalnym, idealnie sprawdzają się zarówno w małych lokalach gastronomicznych, kioskach, food truckach, jak i w różnego rodzaju obiektach sprzedażowych.

SYSTEMY POS

Terminal SAM4S FORZA
Terminal SAM4S TITAN-S
Termiczne drukarki SAM4S
Monitory dodatkowe
Czytniki kart magnetycznych
Uchwyt VESA
Stojak Wielofunkcyjny



Systemy POS / Terminal dotykowy **SAM4S FORZA**



Energooszczędny czterordzeniowy procesor Intel® Core™ i3, i5 lub Intel® Celeron® J1900 - wysoka wydajność pracy



Szybki dysk SSD o pojemności 256, 128 lub 64 GB oraz pamięć RAM 4 GB – bogata funkcjonalność



Terminal dotykowy **FORZA**

Postaw na elastyczność w biznesie – to się opłaca! Terminale POS z ekranami dotykowymi umieszczone w punktach sprzedaży, usprawniają i przyspieszają obsługę klienta.

Terminal FORZA marki SAM4S produkcji koreańskiej to innowacyjne rozwiązanie do profesjonalnej obsługi klientów. Urządzenie idealnie dopasowane pod konkretne potrzeby użytkownika. Bezramkowy Monitor - do wyboru 10,1; 15; 15,6" lub 18,5 cala i pojemnościowy ekran dotykowy (PCAP) w technologii LED, szybki dysk SSD o pojemności 256, 128 lub 64 GB oraz pamięć RAM 4 GB.

Serce komputera stanowi niezawodny energooszczędny czterordzeniowy procesor Intel® Core™ i5, i3 lub Intel® Celeron® J1900 (w zależności od modelu), który gwarantuje wysoką wydajność pracy, a pasywny system chłodzenia zapewnia bezgłośnie pracę urządzenia.

Współpracuje ze wszystkimi programami sprzedażo-

wymi (handel i gastronomia) działającymi w środowiskach Microsoft i Linux. Istnieje możliwość wyboru urządzenia z zainstalowanym systemem operacyjnym Windows 10 lub bez systemu (w zależności od modelu).

Terminal jest rozwiązaniem zaprojektowanym tak, aby usprawnić i ułatwić pracę przy obsłudze Klienta. Liczne porty wejścia/wyjścia pozwalają na jednoczesne podpięcie wielu urządzeń peryferyjnych np. wag, drukarek, czytników. Zastosowane markowe podzespoły renomowanych firm takich jak Intel® pozwolą na wieloletnią bezawaryjną pracę.

Swoją nowoczesną i elegancką formą wyróżnia się na tle innych rozwiązań POS, którymi zaskoczy nie jednego użytkownika.

Na indywidualne życzenie klienta istnieje możliwość zamówienia terminala ze specjalną konstrukcją i możliwością montażu terminala do ściany.

Dostępny w dwóch wersjach kolorystycznych obudowy: biało-srebrnym lub czarno-złotym.

Systemy POS / Terminal dotykowy **SAM4S FORZA**

53

Modułowa konstrukcja - możliwość zamówienia monitorów innych rozmiarów (10,1; 15; 18,5 cala), niż standardowe

Posiada 6 portów USB (łatwo dostępne w obudowie komputera)

Elastyczna konstrukcja
optymalne wykorzystanie przestrzeni



Idealnie dopasowany

szerokie możliwości dostosowania wielkości monitora oraz procesora
(10,1"/15"/15,6"/18,5" oraz 4th Celeron J1900 / 7th Core i3 7100U / 7th Core i5 7200U)

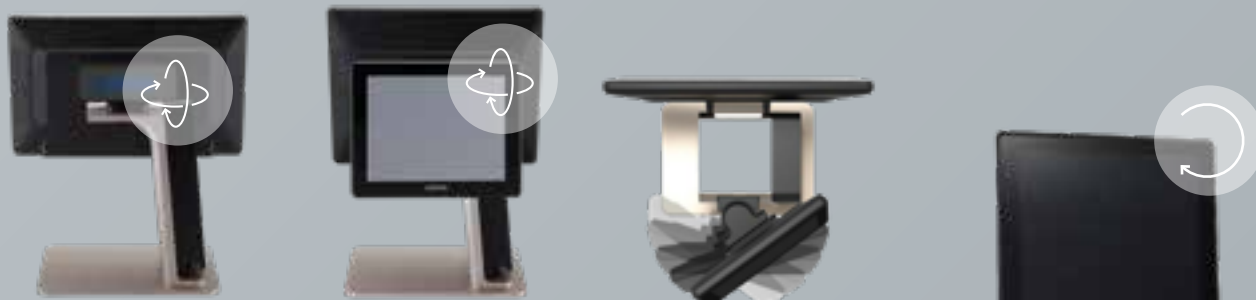

Wygodny

szerokie możliwości ustawienia nachylenia monitora



Elastyczne rozwiązanie

możliwość montowania głównego monitora w pionie

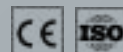

Systemy POS / Terminal dotykowy **SAM4S FORZA**



Energooszczędny czterordzeniowy procesor Intel® Core™ i3, i5 lub Intel® Celeron® J1900 - wysoka wydajność pracy



Szybki dysk SSD o pojemności 256, 128 lub 64 GB oraz pamięć RAM 4 GB – bogata funkcjonalność



Elastyczna konstrukcja - optymalne wykorzystanie przestrzeni



Elegancki

pięknie prezentujące się dwie wersje kolorystyczne - czarno-złoty i biało srebrny



Płatność i identyfikacja

możliwe wiele kombinacji:
MSR / SCR / Dallas Key / Finger Print

Szerokie możliwości

Terminale Forza, wraz z urządzeniami uzupełniającymi, dają możliwość dopasowania sposobu montażu do wnętrza i specyfiki biznesu klienta.



**WERSJA
PODSTAWOWA**



Systemy POS / Terminal dotykowy **SAM4S FORZA**

55

Modułowa konstrukcja - możliwość zamówienia monitorów innych rozmiarów (10,1; 15; 18,5 cala), niż standardowe

Posiada 6 portów USB (łatwo dostępne w obudowie komputera)

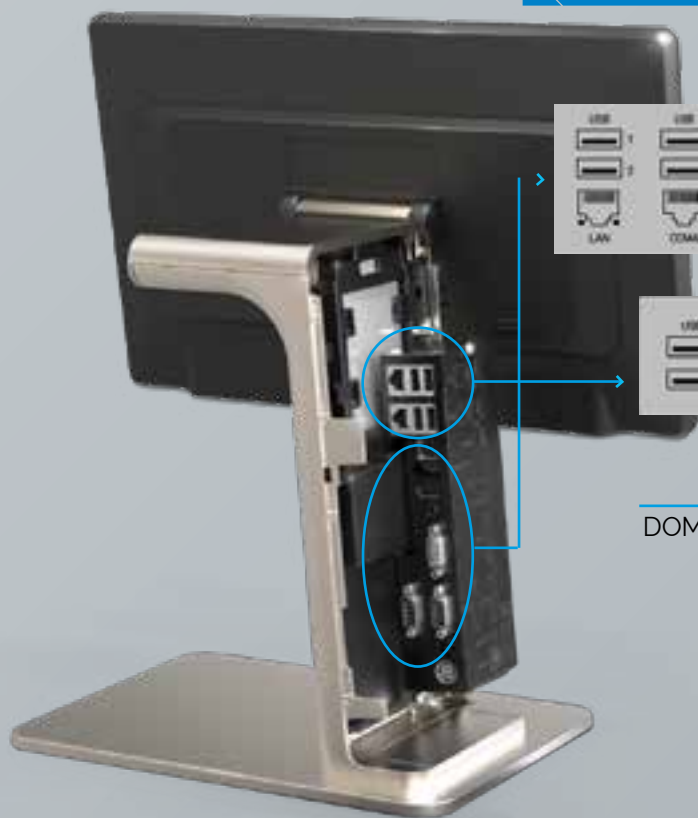

Rozszerzony interface

DOMYŚLNIE: USB 6, Serial 4, DP 1, Lan 1, Drawer 1, Audio 1 (Core CPU : DP 1, HDMI 1)

DODATKOWO: do wyboru jeden typ typu A, B, C.
A: USB 4 | B: Szeregowy 2 | C: Równoległy 1



WERSJA
W ZESTAWIE Z DRUKARKĄ



WERSJA
ŚCIENNA



BOX POS

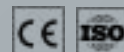



Pozwala na bieżąco kontrolować pracę personelu.



Ułatwia komunikację między pracownikami



Przyspiesza proces sprzedaży



SAM4S TITAN-S



Elastyczność montażu

na blacie lub na ścianie za pomocą uchwytu VESA

Terminal dotykowy **SAM4S TITAN-S**

Bezramkowy Monitor 15" i pojemnościowy ekran dotykowy (True-Flat PCAP Touch) w technologii LED zintegrowany z komputerem w jednej obudowie stanowi bazę do systemu obsługi Klienta.

Terminale POS z ekranami dotykowymi umieszczone w punktach sprzedaży, usprawniają i przyspieszają obsługę klienta.

Terminal TITAN-S marki SAM4S produkcji koreańskiej to innowacyjne rozwiązanie do profesjonalnej obsługi klientów.

Smukły wyświetlacz, elegancka obudowa i niewielkie rozmiary. Idealnie dopasowany do każdego wnętrza.

Terminal współpracuje ze wszystkimi programami sprzedażowymi (handel i gastronomia) działającymi w środowiskach Microsoft i Linux.

Terminal jest rozwiązaniem zaprojektowanym tak, aby usprawnić i ułatwić pracę przy obsłudze Klienta. Liczne porty wejścia/wyjścia pozwalają na jednoczesne podpięcie wielu urządzeń peryferyjnych np. wag, drukarek, czytników.

Systemy POS / Terminal dotykowy **SAM4S TITAN-S**

57

Energooszczędny czterordzeniowy procesor
Intel® Celeron® J1900 – wysoka wydajność pracy

Terminal posiada stopień ochrony IP55 -
odporny na kurz i wodę panel przedni

Szybki dysk **SSD o pojemności 256, 128 lub 64 GB**
oraz pamięć **RAM 4 lub 8 GB** – bogata funkcjonalność



Elegancki

w dwóch uniwersalnych kolorach - czarny i biały



Wygodny

szerokie możliwości dostosowania kąta
nachylenia monitora



Kompatybilny

łatwo można skompletować ergonomiczny, atrakcyjny,
idealnie współpracujący zestaw z szerokiej gamy
produktów - monitorów dla klienta, szuflad kasowych czy
drukarek



Systemy POS / Termiczne drukarki paragonów **SAM4S**



Niezawodne i szybkie tam gdzie liczy się czas i jakość obsługi klienta.



Wiele funkcjonalności do wyboru



Najmniejsza drukarka paragonów na Świecie

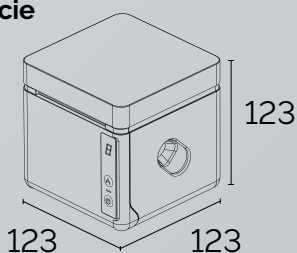

SAM4S GCUBE-102D

Elegancja

wersja czarna i biała



Funkcjonalność

dzwonek kuchenny

NVC

druk w pozycji pionowej i poziomej



Elastyczność

Sposób montażu i interface do wyboru

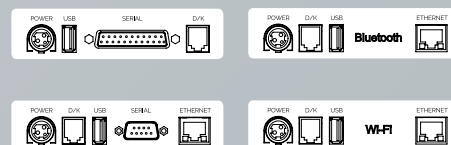

Termiczna drukarka paragonowa **SAM4S GCUBE**

Najmniejsza drukarka paragonów na Świecie. Wodoodporna obudowa z przodu i od góry. Pracuje z wysoką prędkością drukowania - 250 mm/s. Szerokość wydruku to 80 mm. Rozdzielczość wydruku można ustawić na 180 dpi lub 203 dpi w jednej drukarce.

Wyróżnia ją ilość dostępnych interfejsów: USB + SERIAL (gp) + ETHERNET + 1 port do szuflady. Drukarka posiada dodatkową funkcję „dzwonka kuchennego”.

Montaż możliwy na blacie pod blatem lub na ścianie.

Systemy POS / Termiczne drukarki paragonów **SAM4S**

59



SAM4S GIANT-100D

Nowoczesny design

Możliwość montażu na ścianie

Elegancja

wersja czarna i biała

Funkcjonalne dodatki

dostępne funkcjonalne dodatki:



dzwonek
kuchenny

ostona
na drukarkę

możliwość
montażu na ścianie

Elastyczność

Interface do wyboru

Termiczna drukarka paragonowa **SAM4S GIANT**

Drukarka paragonów niewielkich rozmiarów, z bogatym i wydajnym wnętrzem. Pracuje z wysoką prędkością drukowania - 250 mm/s. Posiada automatyczny obcinacz papieru. W drukarce istnieje możliwość zastosowania

papieru o szerokości 80 mm. Rozdzielczość wydruku można ustawić na 180 dpi lub 203 dpi w jednej drukarce. Wyróżnia ją ilość dostępnych interfejsów: USB + RS-232C(RJ45) + ETHERNET + 1 port do szuflady. Drukarka posiada dodatkową funkcję „dzwonka kuchennego”. Montaż możliwy na blacie lub na ścianie.



SAM4S ELLIX35

Termiczna drukarka paragonowa **SAM4S ELLIX35**

Drukarka paragonów z łatwym ładowaniem papieru, bez zacięć (typ gilotyny). Pracuje z prędkością drukowania - 220 mm/s.

W drukarce istnieje możliwość zastosowania papieru o szerokości 80 mm. Rozdzielczość drukowania wynosi 180 dpi przy szerokości druku max. 72,0 mm. Drukarkę wyróżnia ilość dostępnych interfejsów: USB + RS-232C(RJ45) + ETHERNET + 1 port do szuflady.

Montaż możliwy na blacie lub na ścianie (konieczność posiadania zestawu do montażu na ścianie). Drukarka posiada automatyczną funkcję obrotu wyświetlacza przy montażu na ścianie.

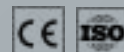

Systemy POS / Stojak wielofunkcyjny **SAM4S**



Szerokie możliwości adaptacji w strefie kasy



Wewnętrzne zarządzanie kablami



Wysoka funkcjonalność

Elastyczne użycie



Stojak wielofunkcyjny **CSC-601**

do montażu urządzeń w strefie obsługi klienta, takich jak:

- Terminal dotykowy
- Monitor dla klienta
- Drukarka paragonów
- Czytniki kodów kreskowych
- PIN Pad
- Klawiatura



NOWOŚĆ

ZESTAW POS



Zestaw POS dla gastronomii

W zestawie taniej! Możliwość zakupu **Zestawu POS dla gastronomii**, w skład którego wchodzi: terminaldotykowy SAM4S TITAN-S360 lub FORZA z zainstalowaną i skonfigurowaną

aplikacją CG System oraz szuflada kasowa. Szczegóły na stronie wagicas.pl oraz w katalogu produktów w rozdziale „Oprogramowanie, na stronie 76.



TERMINAL DOTYKOWY SAM4S FORZA

Model	Monitor	Procesor	Dysk	RAM	Kolor	Kod ID	Cena
SAM4S FORZA 115S	15"	Intel® Celeron® J1900	SSD 64 GB	4GB	Czarny&Złoty	5201	3350
SAM4S FORZA 115S	15"	Intel® Celeron® J1900	SSD 64 GB	4GB	Biały&Srebrny	5294	3350
SAM4S FORZA 135S *	15"	Intel® Core™ i3 7200U	SSD 128 GB	4GB	Czarny&Złoty	5385	4600
SAM4S FORZA 135S *	15"	Intel® Core™ i3 7200U	SSD 128 GB	4GB	Biały&Srebrny	5384	4600
SAM4S FORZA 155S	15"	Intel® Core™ i5 7200U	SSD 128 GB	4GB	Czarny&Złoty	5244	5120
SAM4S FORZA 155S	15"	Intel® Core™ i5 7200U	SSD 128 GB	4GB	Biały&Srebrny	5386	5120
SAM4S FORZA 116S	15,6"	Intel® Celeron® J1900	SSD 64 GB	4GB	Czarny&Złoty	5295	3350
SAM4S FORZA 116S	15,6"	Intel® Celeron® J1900	SSD 64 GB	4GB	Biały&Srebrny	5387	3350
SAM4S FORZA 136S *	15,6"	Intel® Core™ i3 7200U	SSD 128 GB	4GB	Czarny&Złoty	5389	4600
SAM4S FORZA 136S *	15,6"	Intel® Core™ i3 7200U	SSD 128 GB	4GB	Biały&Srebrny	5388	4600
SAM4S FORZA 156S *	15,6"	Intel® Core™ i5 7200U	SSD 128 GB	4GB	Czarny&Złoty	5391	5120
SAM4S FORZA 156S *	15,6"	Intel® Core™ i5 7200U	SSD 128 GB	4GB	Biały&Srebrny	5390	5120
SAM4S FORZA 118S *	18,5"	Intel® Celeron® J1900	SSD 64 GB	4GB	Czarny&Złoty	5396	3640
SAM4S FORZA 118S *	18,5"	Intel® Celeron® J1900	SSD 64 GB	4GB	Biały&Srebrny	5393	3640
SAM4S FORZA 138S *	18,5"	Intel® Core™ i3 7200U	SSD 64 GB	4GB	Czarny&Złoty	5203	5200
SAM4S FORZA 138S *	18,5"	Intel® Core™ i3 7200U	SSD 64 GB	4GB	Biały&Srebrny	5392	5200
SAM4S FORZA 158S *	18,5"	Intel® Core™ i5 7200U	SSD 64 GB	4GB	Czarny&Złoty	5394	5800
SAM4S FORZA 158S *	18,5"	Intel® Core™ i5 7200U	SSD 64 GB	4GB	Biały&Srebrny	5395	5800

WYŚWIETLACZE DLA KLIENTA - FORZA

	Kolor	Kod ID	Cena (pln)
Wyświetlacz dla klienta do terminali SAM4S FORZA, LCD, 2 linie	Czarny&Złoty	5249	250
Wyświetlacz dla klienta do terminali SAM4S FORZA, LCD, 2 linie	Biały&Srebrny	5300	250
9,7" monitor dla klienta do terminali SAM4S FORZA	Czarny&Złoty	5247	860
9,7" monitor dla klienta do terminali SAM4S FORZA *	Biały&Srebrny	5403	860
9,7" monitor dotykowy SAM4S FORZA *	Czarny&Złoty	5404	1000
9,7" monitor dotykowy SAM4S FORZA *	Biały&Srebrny	5405	1000
10,1" monitor dla klienta do terminali SAM4S FORZA *	Czarny&Złoty	5407	860
10,1" monitor dla klienta do terminali SAM4S FORZA *	Biały&Srebrny	5406	860
10,1" monitor dotykowy SAM4S FORZA *	Czarny&Złoty	5408	1000
10,1" monitor dotykowy SAM4S FORZA *	Biały&Srebrny	5409	1000
15" monitor dla klienta do terminali SAM4S FORZA *	Czarny&Złoty	5410	1150
15" monitor dla klienta do terminali SAM4S FORZA *	Biały&Srebrny	5411	1150
15" monitor dotykowy SAM4S FORZA *	Czarny&Złoty	5412	1370
15" monitor dotykowy SAM4S FORZA *	Biały&Srebrny	5413	1370

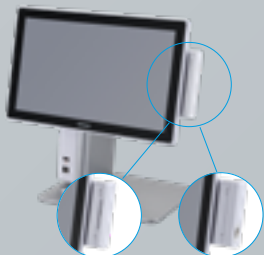

CZYTNIKI KART MAGNETYCZNYCH - FORZA

	Kolor	Kod ID	Cena (pln)
Czytnik kart magnetycznych do terminali SAM4S FORZA	Czarny	5252	240
Czytnik kart magnetycznych do terminali SAM4S FORZA	Biały	5302	240

* produkt na zamówienie, czas oczekiwania minimum 2 miesiące

TERMINAL DOTYKOWY SAM4S TITAN-S 360

Model	Monitor	Procesor	Dysk	RAM	Kolor	Kod ID	Cena
TITAN-S wersja podstawowa	15"	Intel® Celeron® J1900	SSD 64 GB	4GB	Biały	5296	2850
TITAN-S wersja podstawowa	15"	Intel® Celeron® J1900	SSD 64 GB	4GB	Czarny	5199	2850



WYŚWIETLACZE DLA KLIENTA - TITAN-S

	Kolor	Kod ID	Cena (pln)
Wyświetlacz dla klienta do terminali SAM4S TITAN-S, VFD, 2 linie x 20 znaków	Biały	5299	330
Wyświetlacz dla klienta do terminali SAM4S TITAN-S, VFD, 2 linie x 20 znaków	Czarny	5248	330
Wyświetlacz dla klienta do terminali SAM4S TITAN-S, VFD, 256x32, Graficzny *	Biały	5414	500
Wyświetlacz dla klienta do terminali SAM4S TITAN-S, VFD, 256x32, Graficzny *	Czarny	5415	500
9,7" monitor dla klienta do terminali SAM4S TITAN-S	Biały	5416	830
9,7" monitor dla klienta do terminali SAM4S TITAN-S *	Czarny	5246	830
15" monitor dla klienta do terminali SAM4S TITAN-S *	Biały	5417	1000
15" monitor dla klienta do terminali SAM4S TITAN-S *	Czarny	5418	1000
15" monitor dla klienta do terminali SAM4S TITAN-S, Płaski *	Biały	5421	1080
15" monitor dla klienta do terminali SAM4S TITAN-S, Płaski *	Czarny	5420	1080

CZYTNIKI KART MAGNETYCZNYCH - TITAN-S

	Kolor	Kod ID	Cena (pln)
Czytnik kart magnetycznych do terminali SAM4S TITAN S	Czarny	5251	240
Czytnik kart magnetycznych do terminali SAM4S TITAN S	Srebrny	5301	240

UCHWYT DO MONTAŻU NA ŚCIANIE - TITAN-S

	Kod ID	Cena (pln)
Uchwyt do montażu terminala POS na ścianie (Standard Vesa 75 oraz 100)	4290	90



BOX POS SAM4S

	Kolor	Kod ID	Cena (pln)
Terminal PC SAM4S FORZA BOX, J1900, 4GB RAM, 64GB SSD, bez systemu *	Czarny	5206	1680
Terminal PC SAM4S FORZA BOX, i3, 4GB RAM, 64GB SSD, bez systemu *	Czarny	5397	3520
Terminal PC SAM4S FORZA BOX, i5, 4GB RAM, 64GB SSD, bez systemu *	Czarny	5398	4200

DRUKARKI TERMICZNE SAM4S

	Kolor	Kod ID	Cena (pln)
GCUBE-102DB(CAS)	Czarny	5208	640
GCUBE-102DB(K CAS)	Biały	5297	660
GCUBE-102DB(K CAS)	Czarny	5342	660
GIANT-100DB(CAS)	Czarny	5209	580
GIANT-100DB(K CAS)	Biały	5298	600
GIANT-100DB(K CAS)	Czarny	5343	600
ELLIX35	Czarny	5245	800



Stojak	Kod ID	Cena (pln)
Stojak wielofunkcyjny CSC-601	4827	899

System Windows	Cena (pln)
WIN 10 *	250

Opcje zwiększające parametry POS	Cena (pln)
RAM - rozbudowa o 8 GB *	170
SSD - rozbudowa do 128GB *	50
SSD - rozbudowa do 256GB *	210

* produkt na zamówienie, czas oczekiwania minimum 2 miesiące





SZUFLADY



SZUFLADY CASowe najwyższej jakości, z solidną konstrukcją, dopasowane do Twoich potrzeb.

Szuflady służą do przechowywania środków pieniężnych, pochodzących z rozliczeń między sprzedawcą, a klientem. W swojej konstrukcji szuflada kasowa zawiera przegrody na bilon oraz na banknoty, służące do segregowania poszczególnych nominatów pieniędzy i usprawniając tym samym proces obsługi klienta.

Szuflada posiada zamek, który zabezpiecza zgromadzone w niej środki pieniężne przed dostępem osób nieuprawnionych. Jest otwierana automatycznie poprzez impuls elektryczny z urządzenia fiskalnego lub systemu, do którego jest podłączona. Dodatkowo wyposażona jest w przycisk awaryjnego otwarcia szuflady.

Szuflady CASowe to szeroki wybór produktów pod względem funkcjonalności, designu oraz rozmiarów poszczególnych szuflad.

Szuflady po podłączeniu do drukarek fiskalnych mogą współpracować z Terminalami dotykowymi CASPOS AJB. Urządzenia są wsparciem dla obsługi klienta, mają realny wpływ na zwiększenie efektywności działania każdego biznesu, zarówno w handlu, jak i w gastronomii.

SZUFLADY

FLIP-TOP
CEK
CMK
CSK



Szuflady kasowe / Szuflady na pieniądze/ Szuflady CASowe **FLIP-TOP** **NOWOŚĆ**



Wymienny wkład (kasetka) na pieniądze oraz dodatkowa pokrywa z zamkiem. Dzięki temu kasetkę można przenosić



Trzyzpozycyjny zamek:
Otwarcie ręczne/Otwarcie sygnałem sterowania/Blokada otwarcia

Solidna konstrukcja z wyjmowanymi wkładami

Cykl życia ponad 1 000 000 otwarć



Produkty

Model	Kod ID	Napięcie sterowania	Cena (pln)
Szuflada flip-top czarna	04323	24 V	449
Szuflada flip-top srebrna	04696	24V	499

Specyfikacja techniczna

Liczba pojemników na monety
8

Liczba pojemników na banknoty
6

Liczba szczelin na czeki i bony
1

Wymiary urządzenia (mm)
460(S) x 170(D) x 100(W)

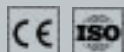

Szuflady FLIP-TOP z kasetką otwieraną do góry

Wysoka jakość i funkcjonalność szuflad montowanych w krawędzi stanowiska kasowego. Bardzo prosty sposób montażu w boksie kasowym.

Szuflada posiada wymienny wkład (kasetkę) na pieniądze oraz dodatkową pokrywę z zamkiem. Dzięki temu kasetkę można przenosić.

Trzyzpozycyjny zamek:

1. Otwarcie ręczne
2. Otwarcie sygnałem sterowania
3. Blokada otwarcia.

Cykl życia ponad 1 000 000 otwarć.

Szuflady kasowe / Szuflady na pieniądze/ **NOWOŚĆ** Szuflady serii **CEK**

69

Szuflada wykonana jest z wysokiej jakości materiałów, co w połączeniu z niską ceną czyni z niej atrakcyjny produkt.

Od spodu szuflady znajduje się przycisk awaryjnego otwierania.

Trzyzycyjny zamek (z wyjątkiem modelu CEK-240)
Otwarcie ręczne/Otwarcie sygnałem sterowania/Blokada otwarcia

Szuflady z prowadnicami na nylonowych rolkach.

Cykl życia ponad 1 000 000 otwarć.



Produkty

Model	Kod ID	Napięcie sterowania	Cena (pln)
CEK-240, 6V	04029	6V	149
CEK-240, 24V	04695	24V	149
CEK-300, 6V	04700	6V	169
CEK-300, 24V	04699	24V	169
CEK-330, 6V	04702	6V	179
CEK-330, 24V	04701	24V	179
CEK-350, 6V	04704	6V	189
CEK-350, 24V	04703	24V	189
CECD-410, 24V	04705	24V	229

Specyfikacja techniczna

Model	Liczba pojemników na monety	Liczba pojemników na banknoty	Liczba szczelin na czeki i bony
CEK-240	4	4	0
CEK-300	8	3	0
CEK-330	8	4	1
CEK-350	8	4	1
CECD-410	8	4	1

Wymiary urządzenia

Model	Wymiary urządzenia (mm)
CEK-240	240(S) × 280(D) × 85(W)
CEK-300	300(S) × 360(D) × 80(W)
CEK-330	336(S) × 368(D) × 80(W)
CEK-350	350(S) × 405(D) × 90(W)
CECD-410	410(S) × 420(D) × 100(W)

Szuflady serii **CEK** szuflady w wersji ekonomicznej

To szuflady z wyjmowanymi wkładkami na monety oraz z regulowaną szerokością przedziałów na banknoty.

Szuflady posiadają prowadnice na nylonowych rolkach.
Cykl życia ponad 1 000 000 otwarć.

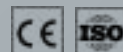

70

Szuflady kasowe / Szuflady na pieniądze/ Szuflady serii **CMK** **NOWOŚĆ**



Wymowane wkłady na monety o regulowalnych przegrodach



Trzypozycyjny zamek:

Otwarcie ręczne/Otwarcie sygnałem sterowania/Blokada otwarcia

Awaryjne otwarcie szuflady



Produkty

Model	Napięcie sterowania	Kod ID	Cena (pln)
CMK-330, RJ11, CZARNA	24V	04709	229
CMK-330, RJ11, CZARNA	6V	04710	229
CMK-350, RJ11, CZARNA	24V	04708	239
CMK-350, RJ11, CZARNA	6V	04322	239
CMK-410, RJ11, CZARNA	24V	04711	249

Specyfikacja techniczna

Model	Liczba pojemników na monety	Liczba pojemników na banknoty	Liczba szczelin na czeki i bony
CMK-330, 24V	8	4	1
CMK-330, 6V	8	4	2
CMK-350, 24V	8	4	2
CMK-350, 6V	8	4	2
CMK-410, 24V	8	4	2

Wymiary urządzenia

Model	Wymiary urządzenia (mm) S x D x W
CMK-330, 24V	350x405x90
CMK-330, 6V	350x405x90
CMK-350, 24V	330x343x90
CMK-350, 6V	350x405x90
CMK-410, 24V	410x420x100

Szuflady serii CMK - z wkładem na metalowym wózku.

Metalowy wózek szuflady porusza się łatwo dzięki metalowym prowadnicom. Awaryjne otwarcie szuflady umieszczone jest na jej spodzie. Szuflada posiada prowadnice na nylonowych rolkach.

Wkład na bilon o regulowanych przegrodach umożliwia samodzielną konfigurację do własnych potrzeb.

Trzypozycyjny zamek:

1. Otwarcie ręczne
2. Otwarcie sygnałem sterowania
3. Blokada otwarcia

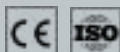

Szuflady kasowe / Szuflady na pieniądze/ **NOWOŚĆ** Szuflady serii **CSK**

71

Trzypozycyjny zamek
Otwarcie ręczne/Otwarcie sygnałem sterowania/Blokada otwarcia

Szuflada wykonana z najwyższej jakości materiałów.
Produkt z najwyższej półki w atrakcyjnej cenie.

Wkład na bilon o regulowanych przegrodach

Cykl życia ponad 2 000 000 otwarć

Stalowe prowadnice kulkowe



Szuflady serii CSK - ze stalowymi prowadnicami kulkowymi.

Szuflady posiadają stalowe prowadnice kulkowe, dzięki którym wózek w szufladzie porusza się cicho i precyzyjnie. Cykl życia ponad 2 000 000 otwarć.

Wkład na bilon o regulowanych przegrodach w szufladzie umożliwia jej samodzielną konfigurację do własnych potrzeb.

Szuflada wykonana z najwyższej jakości materiałów.
Produkt z najwyższej półki w atrakcyjnej cenie.

Produkty

Model	Napięcie sterowania	Kod ID	Cena (pln)
CSK-410, RJ11, CZARNA	24V	04707	349
CSK-460, RJ11, CZARNA	24V	04320	369

Specyfikacja techniczna

Model	Liczba pojemników na monety	Liczba pojemników na banknoty	Liczba szczelin na czeki i bony
CSK-410	8	4	2
CSK-460	8	5	2

Wymiary urządzenia

Model	Wymiary urządzenia (mm) S x D x W
CSK-410	410x420x100
CSK-460	460x460x100



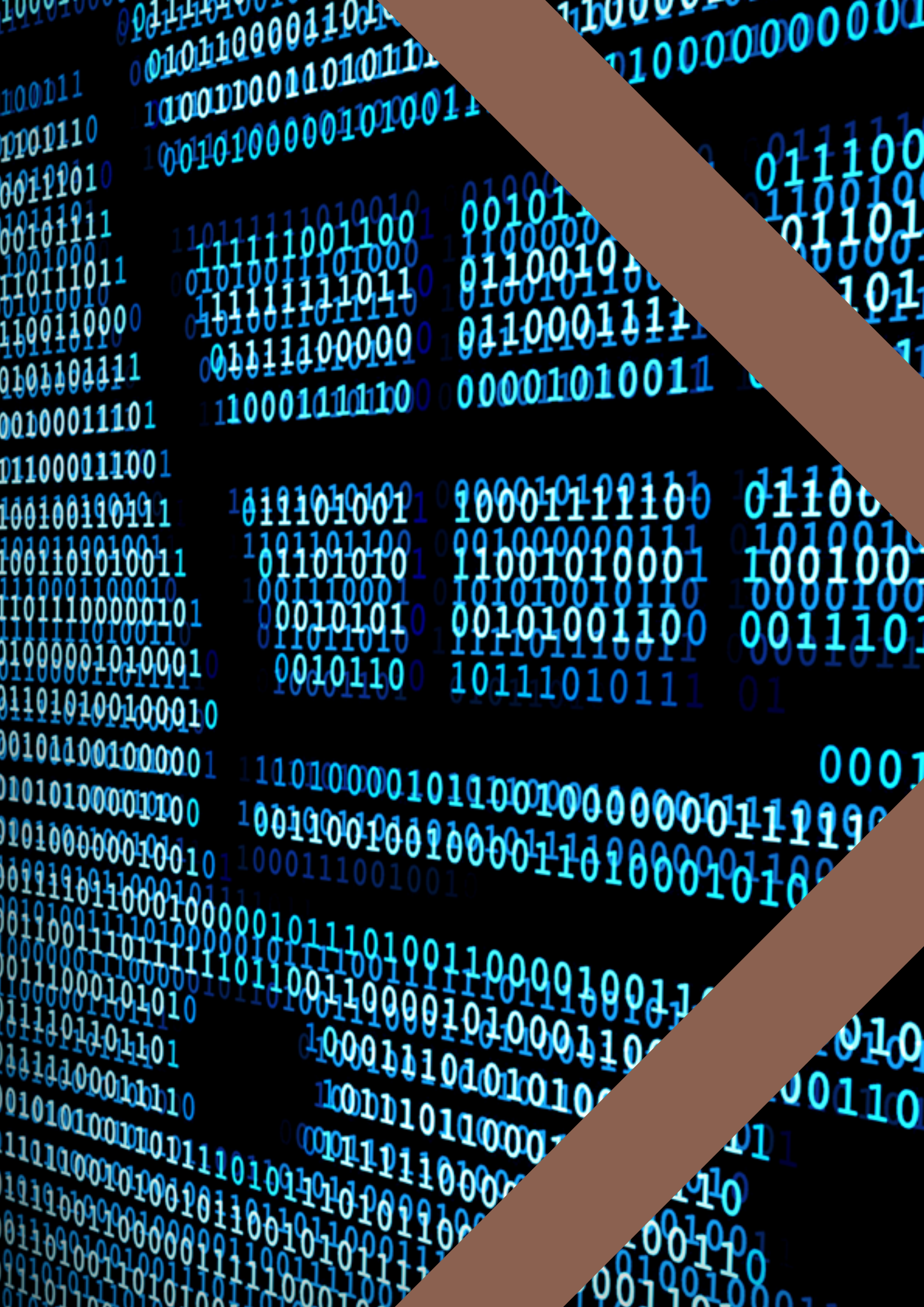



OPROGRAMOWANIE



Firma CAS oferuje oprogramowanie do systemów sprzedażowych oraz rozwiązań przemysłowych.

Oprogramowanie sprzedażowe współpracuje z urządzeniami POS. Całe rozwiązanie gwarantuje bezawaryjną pracę. Przejrzysty interfejs umożliwia prostą obsługę oraz szybkie wdrożenie nowych pracowników. Funkcjonalność podstawowej aplikacji można poszerzyć przy pomocy modułów dodatkowych.

Aplikacje do rozwiązań przemysłowych przeznaczone są zarówno dla niewielkich placówek, posiadających jedną wagę do obsługi klientów, jak i dla takich, gdzie codziennie obsługiwane są setki klientów.

Programy umożliwiające zbieranie, przeglądanie oraz raportowanie pomiarów mogą służyć do kontroli procesu ważenia, czy analizy zużycia mate-

riatów. Funkcjonalność jest bardzo szeroka i może zostać dopracowana do indywidualnych potrzeb klienta.

Firma CAS Polska nieprzerwanie podejmuje nowe wyzwania i wdraża nowe systemy.

Cały czas tworzymy rozwiązania szyte pod wymagania konkretnego klienta, według jego zapotrzebowania.

OPROGRA- MOWANIE

REJWAG
SKANWAG
CG SYSTEM



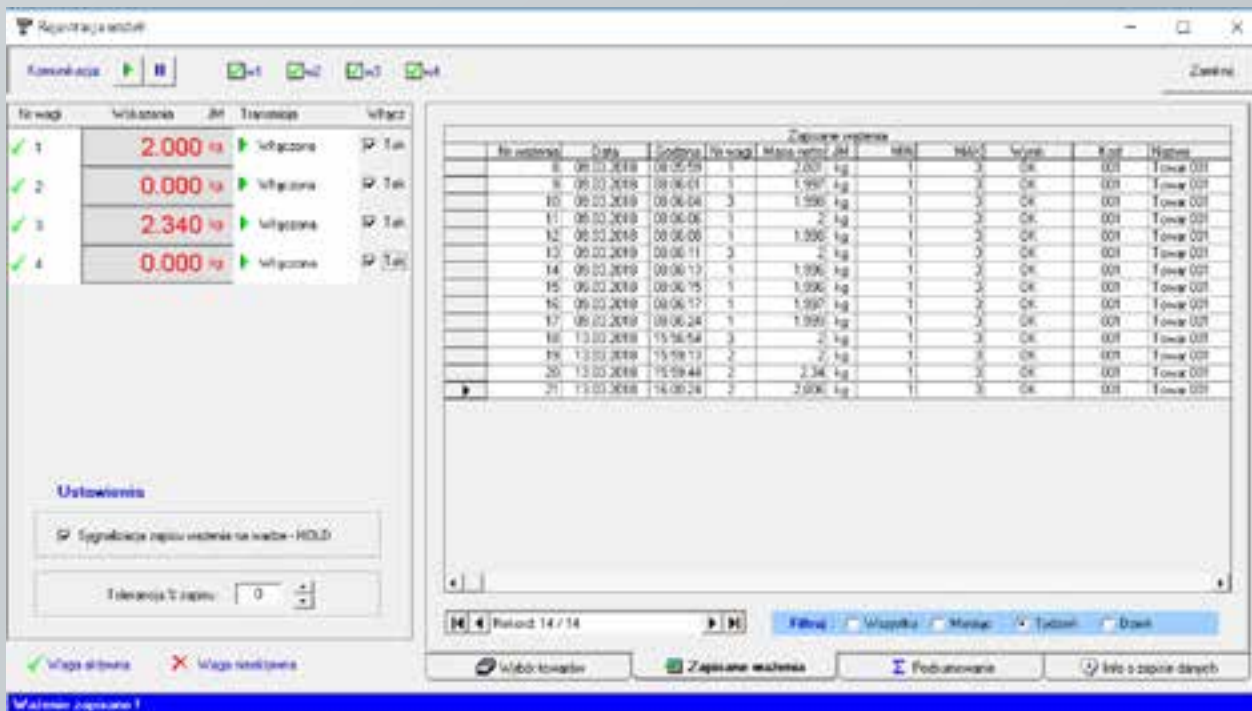

The screenshot shows a report titled 'Raport: Metale wadzi' (Report: Metal Weights). The report includes a table with columns for 'Nr wagi', 'Data', 'Godzina', 'Masa', 'MAG', 'Waga', 'Kod', and 'Nazwa'. The table contains 21 rows of data, including dates from 08.06.08 to 14.06.08 and various mass values. The report also includes a summary section at the bottom with the text 'Raport: Metale wadzi' and 'Liczba: 21'.

CAS REJWAG

Program CAS RejWag umożliwia rejestrację wazżeń oraz ich zapisywanie. Na podstawie odczytanych pomiarów możliwe jest rejestrowanie następujących parametrów: numer ważenia, numer wagi, data, godzina, masa netto, jednostka pomiarowa, kod produktu / operator, nazwa produktu, zakres ważenia.

Produkty

Model	Kod ID	Cena (pln)
REJWAG	002223	1890

CAS SKANWAG

Program CAS SkanWag jest rozszerzeniem programu RejWag, wykorzystującym skaner kodów kreskowych.

Skaner pozwala na odczytywanie towaru lub pracownika w momencie ważenia.

Produkty

Model	Kod ID	Cena (pln)
SKANWAG	04645	1990

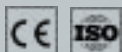

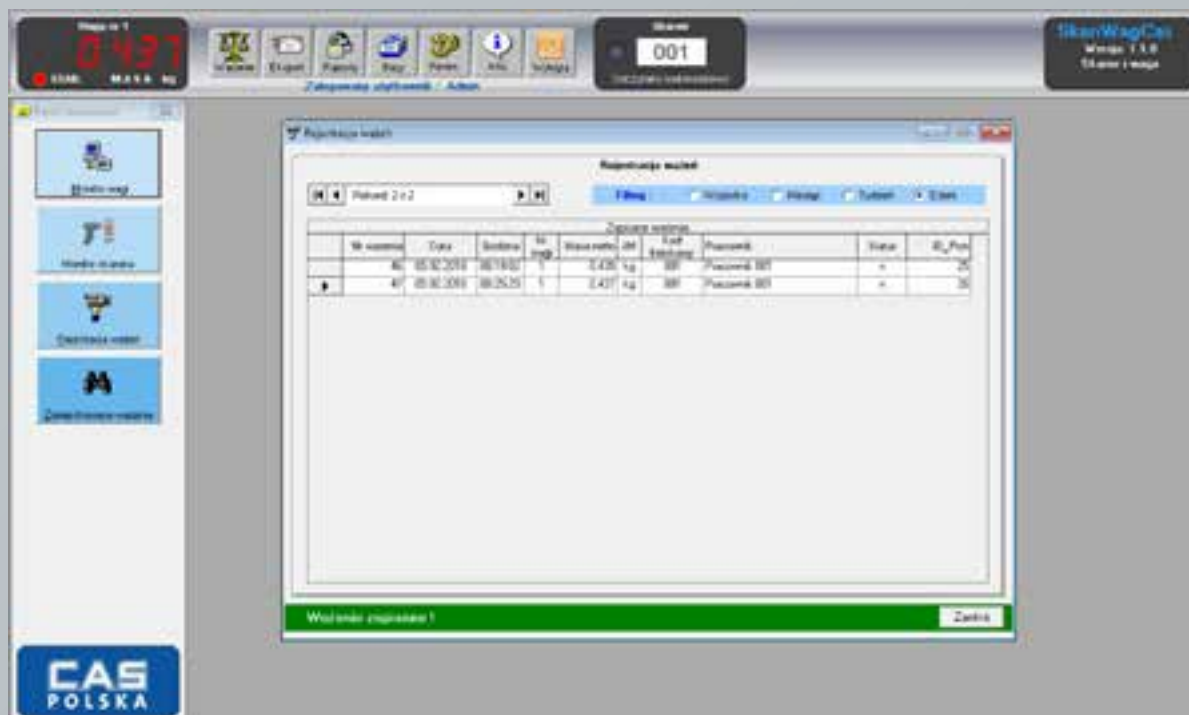

Typowe zastosowania

Wszelkiego rodzaju inwestycje, gdzie niezbędna jest kontrola ilości przeważanych towarów, rejestracja ważonych produktów oraz rozliczanie pracowników na podstawie ważeń.

Cena aplikacji dotyczy licencji jedno-stanowiskowej, dożywotniej dla programu zbierającego dane od 1 do 4 wag jednocześnie.

W przypadku zainteresowania programem obsługującym większą ilość wag, prosimy o kontakt z Opiekunem Państwa firmy.

Funkcjonalności aplikacji:

- zbieranie pomiarów ze wszystkich wag CAS, wyposażonych w złącze RS232 lub USB (wyłączając serię wag drukujących etykiety – CAS CL). Wagi mogą być podpięte bezpośrednio do komputera / urządzenia POS lub wykorzystując serwery portów szeregowych MOXA.
- zbieranie danych na komputerze znajdującym się niebezpośrednio przy wadze oraz możliwość zbierania pomiarów z kilku wag jednocześnie. Aplikacja może obsługiwać nawet do 80 wag jednocześnie.

Najważniejsze cechy programów:

- rejestrowanie pomiarów z kilku wag jednocześnie;
- wybór towaru lub pracownika na podstawie odczytanego kodu kreskowego;
- zapisywane wszystkie stabilne pomiary lub ważenia z określonego zakresu pomiarowego;
- pomiary przypisywane są do zadeklarowanej wagi lub operatora;
- wybór towarów ważonych wraz z ich zakresami pomiarowymi;
- podgląd w czasie rzeczywistym, przeglądanie zapisanych oraz archiwizacja ważeń;
- generowanie gotowych, odpowiednio posortowanych raportów;
- raporty można zapisywać jako pdf oraz plik Excel;
- możliwość eksportowania danych pomiarowych z komputera.





CAS CS System

Program dla gastronomii CAS – CG SYSTEM – zwiększa efektywność działania każdego lokalu gastronomicznego.

Program CAS – CG SYSTEM jest intuicyjnym oraz wielofunkcyjnym systemem, zapewniającym efektywne zarządzanie lokalem gastronomicznym. Funkcjonalny i wielomodułowy – ułatwia pracę personelu oraz usprawnia działanie całego lokalu. Oparty na prostym i intuicyjnym interfejsie graficznym, pozwala na łatwiejszą i sprawniejszą obsługę klienta.

Szybka obsługa stolików, wiele form rozliczenia płatności, czytelny wydruk zamówień. To wszystko sprawia, że jest to program zarówno dla małej, średniej, jak i dla dużej gastronomii. Oparty na interfejsie graficznym, pozwala na łatwiejszą i sprawniejszą obsługę klienta. Oprogramowanie dla gastronomii dedykowane jest do sprzedaży za pomocą dotyku, lecz istnieje również możliwość standardowej obsługi myszką.

Program CG System dla gastronomii oraz odpowiednio dobrany sprzęt: terminal dotykowy CASPOS AJB oraz drukarka paragonowa A11 do zastosowania w kuchni to sprawną komunikacją między salą sprzedażową, a zapleczem. Dzięki oprogramowaniu, wydruk zamówienia (rachunku otwartego) jest możliwy z poziomu tabletu kelnerskiego, jak i stoiska sprzedażowego.

Program CG System to unikatowe rozwiązanie wśród dostępnych na rynku, również pod względem opłat za korzystanie z programu – w formie opłaty jednorazowej, bez abonamentu miesięcznego.

CG System wraz z jego modułową konstrukcją to większa efektywność działania każdego gastronomicznego biznesu.

Produkty

Model	Kod ID	Cena (pln)
CG SYSTEM	04727	999
MODUŁ KDS	04729	499
MODUŁ KOLEJKOWY	04768	499
MODUŁ TELEFON	04731	499
MODUŁ MOBILNY KELNER	04730	599
MODUŁ MOBILNY DRUK FISKALNY	04735	499
MODUŁ DATAMOBILE	04728	499

Funkcjonalności aplikacji:

- Prosta obsługa systemu POS dla gastronomii, szybka sprzedaż produktów gotowych
- Zarządzanie użytkownikami, towarami, cenami i drukarkami bonowymi
- Interfejs użytkownika w pełni dostosowany do ekranów dotykowych
- Współpraca ze wszystkimi drukarkami fiskalnymi
- Nieograniczona baza produktów, grup towarowych i użytkowników w oprogramowaniu dla gastronomii
- Klawisze funkcyjne (F1–F12)
- Możliwość konfiguracji polityki rabatowej i lojalnościowej, obsługi systemu programu dla gastronomii przez kilku kasjerów, kelnerów równocześnie
- Zarządzanie czasem pracy kelnerów, barmanów i managerów, tworzenie otwartych rachunków
- Możliwość wydruku zamówień oraz rachunków wstępnych na drukarkach bonowych
- Dzielenie oraz łączenie rachunków
- Integracja z wagami



Moduły dodatkowe programu gastronomicznego CAS CG System:

Jedną z głównych zalet oprogramowania CG System dla gastronomii jest wybór modułów, dzięki którym system dostosowany jest do wymagań danego lokalu i w pełni wykorzystuje jego potencjał. **Modułowa konstrukcja** umożliwia wybranie tych elementów programu POS, które są istotne dla bardziej sprawnego funkcjonowania konkretnego lokalu, czy to pod względem jego wielkości, czy też specyfiki jego działania.

1. MODUŁ wyświetlania Rachunków Na Kuchni - KDS Skuteczne przekazywanie informacji o zamówieniach.

CG System – System Komunikacji z Kuchnią KDS wyświetla informację odnośnie otwartych zamówień w przeglądarce internetowej. W tym celu na serwerze aplikacji Tocat uruchamiana jest aplikacja, która łączy się z bazą otwartych rachunków pobierając dane i aktualizując statusy. Wymiana danych odbywa się za pomocą web service.

2. Moduł KOLEJKOWY Korzystanie z informacji numerycznej – usprawnia wydawanie dań.

CG System – System kolejkowy sprawdza się we wszelkiego rodzaju barach szybkiej obsługi, pizzeriach, jak również w tradycyjnych restauracjach. Spełnia on rolę przywoławczo-informującą. Przy zastosowaniu takiego rodzaju systemu, wyeliminowane zostają w lokalu informacje głosowe, używanie głośników, wzywanie klientów poprzez używanie nazw zamówionych potraw.

3. Moduł TELEFON Integracja Numeru Dzwoniącego – ułatwia proces dostawy zamówienia do klienta.

CG System – wysyłka numeru telefonu klienta do systemu CG SYSTEM. Automatyczny wybór „klienta” podczas tworzenia zamówienia do klienta – po numerze telefonu dzwoniącego (dostawy w pizzeriach, gastronomii).

4. Moduł MOBILNY KELNER Usprawnia obsługę oraz eliminuje błędy na linii kelner – kuchnia.

CG System – Mobilny Kelner – zamówienia przekazywane bezpośrednio do kuchni, jeszcze przy stoliku Klienta. Moduł może być instalowany na tabletach lub smartfonach z Androidem, dzięki czemu osoba obsługująca dany stolik może wydrukować zamówienie na kuchni bezpośrednio po zatwierdzeniu otwartego rachunku przy stoliku.

5. Moduł MOBILNY DRUK FISKALNY Łatwy i szybki sposób drukowania paragonów fiskalnych bezpośrednio z telefonu lub tabletu.

CG System – drukowanie paragonów fiskalnych z Mobilnego Kelnera pozwala na wydruk rachunków fiskalnych (paragonów i rachunków) bezpośrednio z urządzenia mobilnego (tabletu lub telefonu). Dzięki takiemu rozwiązaniu kelnerzy nie muszą za każdym razem korzystać z urządzeń POS, zaoszczędzają swój cenny czas i mogą go poświęcić na inne działania związane z pracą w lokalu.

6. Moduł DATAMOBILE Kontrola sprzedaży z poziomu smartfonu ANDROID & iOS

CG System – Datamobile – kontrola sprzedaży na smartfonach wyposażonych w system operacyjny ANDROID lub iOS. To rewolucyjne narzędzie, dzięki któremu właściciele i menadżerowie mogą zarządzać siecią sprzedaży i analizować dane w czasie rzeczywistym z poziomu smartfona. Jeden klik na smartfonie i widać na bieżąco obrót i marżę.







PAKOWARKI I SOUS-VIDE



Wielokierunkowy rozwój marki CAS zapewnił nam możliwość przygotowania kompleksowej oferty sprawdzonych produktów skierowanych do branży handlowej, gastronomicznej oraz branży związanych z przetwórstwem, konfekcjonowaniem i pakowaniem żywności. Możliwość zakupu niezbędnych urządzeń u sprawdzonego dostawcy, pozwala Państwu na osiągnięcie wielu wymiernych korzyści.

Wśród oferowanych produktów znajdują Państwo urządzenia o ugruntowanej pozycji na polskim rynku, takie jak komorowe pakowarki próżniowe serii CVP, wysokiej jakości pakowarki zewnętrzne z serii CVS i urządzenia z serii CSV do przygotowywania potraw metodą *sous - vide*, gwarantującą powtarzalne uzyskiwanie finalnego produktu najwyższej jakości.

W tym roku poszerzyliśmy ofertę pakowarek o produkty Premium (CAS PREMIO) - Komorowe pakowarki próżniowe CASPACK CVPPRO z dodatkową funkcją czyszczenia oleju. **Najlepsza jakość,**

perfekcyjne wykonanie oraz niezwykła funkcjonalność. To wszystko sprawia, że pakowarki znajdują zastosowanie w każdej kuchni, sklepie, czy zakładzie produkcyjnym.

Widząc klucz do sukcesu we wprowadzaniu na rynek produktów innowacyjnych, które w rzeczywisty sposób będą odpowiadać na potrzeby naszych klientów i efektywnie wspierać ich biznes, pracujemy nad dalszym rozwojem oferty. Rozbudowaliśmy portfolio urządzeń pakujących, skierowanych zarówno do sklepów, jak i do małej oraz dużej gastronomii, czy niewielkich producentów żywności. W odpowiedzi na zmieniające się trendy na rynku żywności (Polacy kupują coraz więcej produktów „na wynos”), wdrożyliśmy nową serię urządzeń pakujących tzw. Traysealery, służące do hermetycznego pakowania produktów spożywczych. Mamy już doświadczenie w tym obszarze i wiemy jakiego produktu poszukują klienci, aby spełniał ich najwyższe wymagania.

PAKOWARKI I SOUS-VIDE



komorowe

CVPPRO 

CVP

listwowe

CVS

zgrzewarki liniowe

CNT

zgrzewarki tacek

CTP

CDX

CDS

gorące stoły

CNW

sous-vide

CSV



Pakowarki i Sous-Vide / komorowe / CAS CVPPRO **NOWOŚĆ**



Panel sterowania umożliwia ustawienie 10 różnych programów pakowania. Wyposażony jest w 6 przycisków, 4 diody LED oraz 3 cyfrowy wyświetlacz.



Wypukła pokrywa - większa przestrzeń, dzięki której jest możliwość pakowania produktów o dużych rozmiarach.



Automatyczny start procesu pakowania po wykryciu zamknięcia pokrywy przez czujnik magnetyczny.



Wymowane dwa wkłady wypełniające - indywidualne dopasowanie komory do wielkości pakowanego produktu.

Produkty

Model	Wydajność pompy próżniowej (m ³ /h)	Kod ID	Cena (pln)
CASPAC CVPPRO-T254	4	04693	6499
CASPAC CVPPRO-T308	8	04694	7499
CASPAC CVPPRO-T412	12	04906	9999
CASPAC CVPPRO-T420	20	04907	10999
CASPAC CVPPRO-T420 dwie listwy grzewcze	20	04908	12499

Specyfikacja techniczna

Wydajność cykli / min.

1-2

Wymiary komory pakowarki sxdxw (w1) (mm)

CASPAC CVPPRO-T254	270 x 352 x 150
CASPAC CVPPRO-T308	332 x 335 x 170
CASPAC CVPPRO-T412	441 x 449 x 170
CASPAC CVPPRO-T420	441 x 449 x 170
CASPAC CVPPRO-T420 dwie listwy grzewcze	441 x 449 x 170

Wymiary pakowarki SxDxW (mm)

CASPAC CVPPRO-T254	357x490x329
CASPAC CVPPRO-T308	395x490x374
CASPAC CVPPRO-T412	535x591x438
CASPAC CVPPRO-T420	535x591x438
CASPAC CVPPRO-T420 dwie listwy grzewcze	535x591x438

Wymiary i ilość listew grzewczących mm/szt.

CASPAC CVPPRO-T254	250/1
CASPAC CVPPRO-T308	310/1
CASPAC CVPPRO-T412	410/1
CASPAC CVPPRO-T420	410/1
CASPAC CVPPRO-T420 dwie listwy grzewcze	410/2

Pakowarki CAS CVPPRO

Komorowe pakowarki próżniowe CASPACK CVPPRO to najlepsza jakość, perfekcyjne wykonanie oraz niezwykła funkcjonalność. To wszystko sprawia, że pakowarki znajdują zastosowanie w każdej **kuchni, sklepie, czy zakładzie produkcyjnym**.

Przeznaczone do pakowania produktów spożywczych, ale także artykułów przemysłowych. Technika pakowania polega na wytworzeniu próżni wewnątrz woreczka stanowiącego opakowanie towaru i wykonaniu zgrzewu zamykającego. Procesy te zachodzą wewnątrz zamkniętej komory pakowarki próżniowej.

Aby zapewnić możliwość łatwego dostosowania parametrów pakowarki do wymogów użytkownika, w ramach serii **CVPPRO** oferujemy aż sześć modeli urządzeń o zróżnicowanej wielkości komory pakującej.

Poszczególne modele komorowych pakowarek próżniowych **CASPAC z serii CVPPRO** różnią się parametrami - m.in. obudowy, ale także pod względem wykorzystania technologii pakowania. Wyróżniamy pakowarki, które:

- Wykorzystują **technologię pakowania w ostonie gazowej** - używane m.in. w zakładach produkcyjnych i przetwórczych branży spożywczej,
- Wykorzystują **technologię pakowania bez ostony gazowej** - używane m.in. do pakowania artykułów spożywczych w sklepach, hurtowniach oraz w lokalach gastronomicznych.

Pakowarki CAS CVPPRO można stosować w celu zmniejszenia objętości i ochrony przed warunkami zewnętrznymi. Są bardzo użyteczne przy pakowaniu artykułów chemicznych (z wyłączeniem artykułów łatwopalnych, agresywnych chemicznie oraz niebezpiecznych).

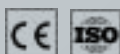

Pakowarki i Sous-Vide / komorowe / **NOWOŚĆ** CAS CVPPRO

85

Czujnik Magnetyczny zastosowany w pakowarce, uruchamia cykl próżniowy, co pozwala na wyeliminowanie dźwigni mikroprzetącznika.

Pokrywa unoszona jest automatycznie przez umieszczony centralnie siłownik gazowy po ukończeniu cyklu pakowania.



Oferta worków do pakowarek,
dostępna na stronie 113.

CAS
P A C K



Pakowarki CAS CVPPRO posiadają **dodatkową funkcję czyszczenia oleju** charakterystyczna dla pakowarek z **półki Premium**. Dzięki specjalnemu programowi, użytkownik wprowadza pompę w tryb pracy ciągłej. Podniesienie temperatury oleju powoduje odparowanie niepożądanego wilgoci, będącej przyczyną korozji i przyspieszonego zużycia pomp. Uwaga - w przypadku częstego pakowania produktów wilgotnych, zaleca się przeprowadzanie czyszczenia kilka razy w tygodniu.

Cena za pakowarkę CAS CVPPRO zawiera: urządzenie, dwa wkłady wypełniające do komory oraz próbki worków do pakowania produktów.

Uwaga - do pakowania produktów należy stosować worki wykonane z folii barierowej PAPE, dostosowanej do wymogów pakowania próżniowego. Do pakowania artykułów spożywczych należy stosować odpowiednie rodzaje worków/folii posiadających atest dopuszczający do bezpośredniego kontaktu z żywnością i tłuszczami spożywczymi.

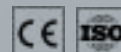

Pakowarki i Sous-Vide / komorowe / CAS CVP



Czytelny manometr zegarowy - pozwala na precyzyjne określenie momentu osiągnięcia wymaganego poziomu próżni w komorze pakowarki



Wytrzymała konstrukcja ze stali nierdzewnej



Ograniczenie wyrzucania żywności



CVP 400/2F



CVP 400/2F

Produkty

Model	Wydajność pompy próżniowej (m ³ /h)	Kod ID	Cena (płn)
CVP-260/PD	10	01628	4199
CVP-260/PD/GAS	10	02217	4699
CVP-300/PJ	10	02215	4990
CVP-350/MS	20	01493	5499
CVP-350/MS/GAS	20	02216	5999
CVP-400/2F	20	03576	4999
CVP-450/A	20	01629	6699

Pakowarka CAS CVP

Pakowarki próżniowe CAS CVP są przeznaczone do pakowania produktów spożywczych i artykułów przemysłowych. Technika pakowania polega na wytworzeniu próżni wewnątrz woreczka stanowiącego opakowanie towaru i wykonaniu zgrzewu zamykającego. Procesy te zachodzą wewnątrz zamkniętej komory pakowarki próżniowej.

W pakowarkach CAS CVP dzięki zastosowaniu pomp próżniowych o wydajności dostosowanej do wielkości komory pakowarki, osiągnięto krótki czas trwania cyklu

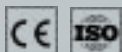

Pakowarki i Sous-Vide / komorowe / CAS CVP

87

W połączeniu z technologią SOUS VIDE skraca czas oczekiwania na wybrane dania

Pakowanie próżniowe przyczynia się do ograniczenia rozwoju bakterii – zmniejsza straty żywności

Trzy do pięciu razy dłuższa świeżość produktów



CVP 260/PD



Oferta worków do pakowarek, dostępna na stronie 113.

Specyfikacja techniczna

Wydajność cykli/min.

1-2

Wymiary pakowarki SxDxW (mm)

CVP-260/PD	480 x 330 x 320
CVP-260/PD/GAS	480 x 330 x 320
CVP-350/MS	560 x 425 x 460
CVP-350/MS/GAS	560 x 425 x 460
CVP-300/PJ	480 x 370 x 435
CVP-450/A	560 x 520 x 460
CVP-400/2F	553 x 476 x 500

Wymiary komory pakowarki sxdxw (w1) (mm)

CVP-260/PD	385 x 280 x 90 (50)
CVP-260/PD/GAS	385 x 280 x 90 (50)
CVP-350/MS	450 x 370 x 220 (170)
CVP-350/MS/GAS	450 x 370 x 220 (170)
CVP-300/PJ	370 x 320 x 175 (135)
CVP-450/A	460 x 450 x 220 (170)
CVP-400/2F	440 x 420 x 115 (75)

Wymiary listwy grzewczącej

CVP-260/PD	260 x 8
CVP-260/PD/GAS	260 x 8
CVP-300/PJ	300 x 8
CVP-350/MS	350 x 8
CVP-350/MS/GAS	350 x 8
CVP-450/A	450 x 8
CVP-400/2F	2 x 400 x 8

pakowania towaru. Zastosowanie sterownika mikroprocesorowego pozwoliło na automatyczne sterowanie pracą urządzenia, a poszczególne fazy cyklu pakowania realizowane są zgodnie z parametrami ustawionymi w pamięci sterownika pakowarki. **Pakowarka CAS CVP** charakteryzuje się dużą głębokością komory pakowania, co pozwala na zapakowanie towarów o dużych wymiarach – nawet do 170 mm wysokości. Pompa próżniowa o wysokiej wydajności 10 m³/h.

Pakowarki CAS CVP są dostarczane razem z zestawem akcesoriów eksploatacyjnych, zawierającym butelkę oleju do pompy próżniowej, zapasową uszczelkę pokrywy komory próżniowej, zapasowe elementy listwy grzewczej, oraz taśmę grzewczą i taśmę ochronną z tkaniny teflonowej.

Uwaga – do pakowania produktów należy stosować worki wykonane z folii barierowej PAPE, dostosowanej do wymogów pakowania próżniowego. Worki dostępne w ofercie CAS Polska.

Pakowarki i Sous-Vide / listwowe / CAS CVS



Trzy do pięciu razy dłuższa świeżość produktów –
(produkty spożywcze nie mają styczności z tlenem)



Pakowanie próżniowe przyczynia się do ograniczenia
rozwoju bakterii – zmniejsza straty żywności



W połączeniu z technologią SOUS-VIDE –
skraca czas oczekiwania na wybrane dania



Ogranicza ubytki spowodowane
wysychaniem produktów



CVS 5300



CVS 2660

Oferta worków do pakowarek,
dostępna na stronie 113.

Produkty

Model	Kod ID	Cena (pln)
CVS2660	03586	399
CVS5300	03587	1199

Specyfikacja techniczna

Funkcja pakowania w atmosferze modyfikowanej MAP
Nie

Ilość listw zgrzewających
1

Pobór mocy (W)
120W, tryb pracy: AB 1 cykl/min

Wydajność cykli/min.
1

Zasilanie
AC 220 ~ 240V, 50/60Hz

Wymiary pakowarki CVS 2660 (mm)
300(S) x 155(D) x 78(W)

Wymiary pakowarki (mm)
425(S) x 290(D) x 160(W)

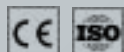

Pakowarka CAS CVS

Pakowarki CAS CVS należą do najwyższej klasy tego typu urządzeń na rynku, na co składa się m.in. ich solidne wykonanie. Przeznaczone są do próżniowego pakowania produktów spożywczych i przemysłowych.

Do pakowania należy używać opakowań wykonanych z tłoczonej (moletowanej) folii barierowej w postaci worków lub rękawa w rolkach. Proces pakowania przebiega w sposób automatyczny. Przebieg procesu pakowania jest wskazywany za pomocą lampek kontrolnych. Urządzenie jest przeznaczone do pracy w trybie: AB 1 cykl/min.

Urządzenie nie jest przeznaczone do pakowania produktów w postaci płynnej.

Materiały eksploatacyjne są dostępne w ofercie CAS Polska w ciągłej sprzedaży.

Nowoczesna konstrukcja

– zapewnia wygodę i bezpieczeństwo eksploatacji.

Możliwość stosowania różnego rodzaju folii

– przeznaczonych do pakowania produktów

Szczelne i estetyczne zamknięcie opakowania

Bezpieczeństwo podczas transportu – zamknięcie zabezpiecza przed rozlaniem, rozsypaniem itp.



Zgrzewarka CAS CNT

To urządzenie **do ręcznego zgrzewania opakowań foliowych** typu PE, LDPE, PP, PVC, PAPE i laminatu metalizowanego wymienionych typów folii. Opakowania uzyskiwane za pomocą zgrzewarki CAS z serii CNT charakteryzuje szczelność zamknięcia, wysoka estetyka, dobra widoczność i efektowna prezentacja produktu w opakowaniu.

Zgrzewarka CAS CNT charakteryzuje się impulsową metodą zgrzewania, szybkością i łatwością obsługi, krótkim czasem wykonania zgrzewu oraz dużą wydajnością. Urządzenie jest od razu gotowe do pracy (nie wymaga wstępnego nagrzewania przed wykonaniem zgrzewu), dzięki poborowi energii jedynie w chwili wykonywania zgrzewu (w ciągu 0,5~3s). Zgrzewarka posiada sygnalizację włączenia cyklu zgrzewania, a także szeroki zakres regulacji czasu zgrzewania.

Zgrzewarka CAS CNT jest dostarczana razem z zestawem akcesoriów eksploatacyjnych, zawierających zapasowe elementy listwy grzewczej (taśmę grzewczą i taśmę ochronną z tkaniny teflonowej).

Ważne – do pakowania artykułów spożywczych należy stosować odpowiednie rodzaje woreczków/folii posiadających atest dopuszczający do bezpośredniego kontaktu z żywnością i tłuszczami spożywczymi.

Produkty

Model	Kod ID	Cena (pln)
CNT-200/2	01449	199
CNT-300/2	01294	269
CNT-400/2	01450	349

Specyfikacja techniczna

Regulacja czasu cyklu zgrzewania (s)
0,5 ~ 3

Szerokość listwy zgrzewającej (mm)
2

Średni czas zgrzewania (s)
1,5

Temperatura zgrzewania (°C)
150 (max)



90

Pakowarki i Sous-Vide / zgrzewarki tacek / CAS CTP



Nowoczesna konstrukcja

– zapewnia wygodę i bezpieczeństwo eksploatacji.



Regulacja i automatyczna kontrola temperatury zgrzewania

– chroni przed oparzeniem operatora



Wysoka estetyka i optymalna ochrona zapakowanego produktu



Bezpieczeństwo podczas transportu

– zamknięcie zabezpiecza przed rozlaniem, rozsypaniem itp.



Produkty

Model	Kod ID	Cena (pln)
CTP-320 Q14	01333	1999

Specyfikacja techniczna

Masa produktu (kg)

9,5

Pobór mocy (W)

1400-1800

Technologia zgrzewania

Impulsowa płyta grzejna Ruthenox®

Wskaźniki

gotowość do pracy,
zakończenie cyklu zgrzewania

Wymiary pojemnika PP (mm)

137(S) × 188(D) × do 90(W)

Wymiary rolki folii wieczkowej (mm)

szerokość: do 160, średnica wew.: 57 lub 76,
średnica zewn.: 135

Wymiary urządzenia (mm)

305(S) × 350(D) × 280(W)

Zasilanie

AC ~ 230V

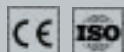

Pakowarka CAS CTP

Pakowarka ręczna CAS CTP-320 jest urządzeniem do hermetycznego pakowania żywności (mięś, ryb, sałatek, warzyw, owoców, wyrobów garmazeryjnych, posiłków na wynos itp.) i innych produktów (drobne przedmioty, podzespoły elektroniczne, itp.) w pojemnikach polipropylenowych. Urządzenie posiada impulsowy pobór energii (2-3 sek. w trakcie zgrzewania). Do pakowarki używane powinny być pojemniki polipropylenowe (PP) o typowych wymiarach (najbardziej popularne na rynku). Pakowarka posiada wbudowany system bezpiecznego zakładania i obcinania folii. Niewielkie rozmiary pakowarki pozwalają na używanie urządzenia bezpośrednio w miejscu sprzedaży.





Po wsunięciu szuflady do maszyny, proces pakowania odbywa się w sposób automatyczny:

- PRZEDMUCH GAZEM,
- DOCISK AUTOMATYCZNY,
- Zgrzewanie folii z tacką,
- Wycinanie folii wokół tacki zgodnie z jej kształtem,
- Przesuw folii

Produkty

Model	Kod ID	Cena (pln)
Traysealer CDX-01 półautomat z funkcją gazu i z matrycą	05124	29 900
Traysealer CDX-01 półautomat z funkcją gazu i z matrycą	05122	36 690



Traysealer **CAS CDX**

Półautomatyczne Zgrzewarki tacek, czyli urządzenia do pakowania produktów na tackach tray sealery.

Mają bardzo szerokie zastosowanie, można za ich pomocą pakować produkty różnego typu:

- artykuły spożywcze (głównie garmażeryjne)
- produkty medyczne i farmaceutyczne
- przemysłowe i konsumpcyjne

Pakowanie na tackach produktów przeznaczenia spożywczego i nie tylko jest dzięki nim szybkie i wygodne. Pakowane wyroby nie uszkodzą się, ani nie zgniatą. Co więcej - zgrzewarki tacek, ja-kie oferujemy, dają możliwość pakowania produktów o różnej konsystencji i stanie skupienia – od stałych i sypkich, nawet po płynne.

Do wyboru użytkownika pozostaje urządzenie zgrzewające bez gazu oraz z funkcją gazu. Dzięki zgrzewaniu za pomocą gazu uzyskuje się wydłużenie czasu spożycia, zapakowanych w ten sposób produktów.

Pojemniki do Półautomatycznej Zgrzewarki tacek CAS CDX dostępne są na stronie 111 katalogu.

Są to pojemniki o wymiarach 227x178.

Specyfikacja techniczna

Czas nagrzania (min)
8-10

Czas zgrzewania (s)
5

Maksymalna średnica folii (mm)
200

Szerokość folii CDS-01 (mm)
180

Szerokość folii (mm)
470

Szybkość pakowania (taca/min)
do 60

Wysokość urządzenia po otwarciu (mm)
655

Zużycie energii-moc grzewcza (kw)
1,4

Wymiary urządzenia CDS-01 (mm)
700(S) x 800(D) x 800(W)

Wymiary urządzenia CDS-03 i CDS-04 (mm)
545(S) x 296(D) x 250(W)

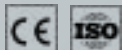

Pakowarki i Sous-Vide / zgrzewarki tacek / **NOWOŚĆ** Traysealer **CAS CDX**

93

Wydłużenie terminu przydatności produktu do spożycia -
możliwość pakowania z wykorzystaniem gazu
(przeptukiwanie tacki gazem ochronnym MAP)

Precyzyjne ustawianie przedmuchu gazem MAP -
sterownik firmy OMRON

Precyzyjne ustawianie temperatury -
sterownik firmy OMRON

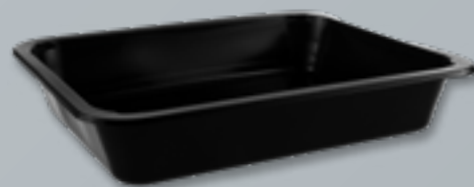

Oferta pojemników do pakowarek,
dostępna na stronie 111.

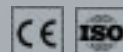



Optymalizacja kosztów – dania na wynos dla Twoich klientów.



Informacja o gotowości do pracy (kolorowymi diodami LED)



Konstrukcja urządzenia wykonana ze stali nierdzewnej

Płyta zgrzewająca pokryta teflonem

Rolkowy system podawania folii

Odcięcie folii z rolki po długości
W modelu CDS-04 odcięcie folii dookoła pojemnika

Podświetlany diodowo
włącznik zasilania

Elektroniczny sterownik firmy Omron

Produkty

Model	Kod ID	Cena (pln)
CDS-01 bez ramki	05001	3149
CDS-03 bez ramki	05002	4149
CDS-04 bez ramki	05005	4649

Cena zgrzewarki nie obejmuje matrycy. Ceny matryc dostępne są na stronie 93

Specyfikacja techniczna

Czas nagrzania (min)

8-10

Czas zgrzewania (s)

2

Maksymalna średnica folii (mm)

140

Szerokość folii CDS-01 (mm)

180

Szerokość folii CDS-03 i CDS-04 (mm)

200

Szybkość pakowania (taca/min)

6-8

Wysokość urządzenia po otwarciu (mm)

655

Zużycie energii-moc grzewcza (kw)

0,7

Wymiary urządzenia CDS-01 (mm)

525(S) x 256(D) x 250(W)

Wymiary urządzenia CDS-03 i CDS-04 (mm)

545(S) x 296(D) x 250(W)



Traysealer **CAS CDS**

Zgrzewarki tacek, czyli urządzenia do pakowania produktów na tackach - traysealery. Dania na wynos.

Umożliwiają serwowanie na specjalnie zafoliowanych tackach dań na wynos. W połączeniu z systemem zamówień on-line lub telefonicznym to dla każdego biznesu gastronomicznego optymalizacja kosztów oraz zwiększenie sprzedaży.

Mają bardzo szerokie zastosowanie, można za ich pomocą pakować produkty różnego typu. Są to np. **wyroby mięsne, drób, kiełbasy, ryby i owoce morza, ser, warzywa oraz wiele innych. Pakowanie na tackach produktów przeznaczenia spożywczego i nie tylko jest dzięki nim szybkie i wygodne.** Pakowane wyroby nie uszkodzają się, ani nie zgniatają. Co więcej, zgrzewarki tacek, jakie oferujemy, dają możliwość pakowania produktów o różnej konsystencji i stanie skupienia – od stałych i sypkich, nawet po płynne.

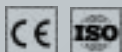

Pakowarki i Sous-Vide / zgrzewarki tacek / NOWOŚĆ Traysealer CAS CDS

95



Zgrzewanie ramkowe płytowe uniwersalne
(wszystkie rodzaje traysealerów)

Płynna i precyzyjna regulacja
temperatury zgrzewania

Mechanizm sprężynowy
ułatwiający otwarcie



Matryca bez podziału



Matryca dwudzielna



Matryca dwudzielna COLT



Matryca trójdzielna

CAS CDS-01

Ręczna zgrzewarka tacek Traysealer CDS-01 bez ramki zapewnia pakowanie tacek :

- pojedynczych, prostokątnych o wym. 227 x 178 mm
- z podziałem na 2 opakowania okrągłe \varnothing 115 mm
- z podziałem na 2 opakowania prostokątne o wym. 178x113 mm

Matryce do CDS-01

Model	Kod ID	Cena (pln)
Matryca (ramka) do CDS-01 2 pojemniki okrągłe 115 mm	04999	350
Matryca (ramka) do CDS-01 2 pojemniki prostokątne 178 x 113mm	05028	350
Matryca (ramka) do CDS-01 1 pojemnik 227 x 178mm (bez podziału)	05132	350
Matryca (ramka) do CDS-01 1 pojemnik 227 x 178mm (dwudzielna, COLT)	05133	350
Matryca (ramka) do CDS-01 1 pojemnik 227 x 178mm (dwudzielna)	05134	350
Matryca (ramka) do CDS-01 1 pojemnik 227 x 178mm (trójdzielna)	05135	350

CAS CDS-03

Ręczna zgrzewarka tacek Traysealer CDS-03 bez ramki, zapewnia pakowanie tacek bez podziału - jedno opakowanie prostokątne o wym. 227 x 178 mm.

Matryce do CDS-03

Model	Kod ID	Cena (pln)
Matryca (ramka) do CDS-03 1 pojemnik 227 x 178mm (bez podziału)	05000	350
Matryca (ramka) do CDS-03 1 pojemnik 227 x 178mm (dwudzielna, COLT)	05139	350
Matryca (ramka) do CDS-03 1 pojemnik 227 x 178mm (dwudzielna)	05137	350
Matryca (ramka) do CDS-03 1 pojemnik 227 x 178mm (trójdzielna)	05138	350

CAS CDS-04

Ręczna zgrzewarka tacek Traysealer CDS-04 bez ramki, zapewnia pakowanie tacek bez podziału - jedno opakowanie prostokątne o wym. 227 x 178 mm.

Matryce do CDS-04

Model	Kod ID	Cena (pln)
Matryca (ramka) do CDS-04 1 pojemnik 227 x 178mm (bez podziału)	05004	350



Pakowarki i Sous-Vide / gorące stoły / CAS CNW



Ochrona przed przywieraniem folii przez pokrycie elementu grzejjego warstwą teflonu



Duża wydajność pakowania i łatwość obsługi



Lekka i wytrzymała konstrukcja ze stali nierdzewnej



Elementy grzejne o wysokiej trwałości



Pakowarka ręczna CAS CNW

Ręczne pakowarki foliowe CAS CNW przeznaczone są do pakowania w folię PVC wszelkiego rodzaju produktów żywnościowych (owoców, warzyw, pieczywa, serów, wędlin, mięs, ciast), jak i innych produktów na tackach lub bez użycia tacek.

Znajdują one zastosowanie w zakładach produkujących i konfekcjonujących produkty, sklepach spożywczych, restauracjach, cukierniach i kawiarniach **prowadzących sprzedaż „na wynos”**.

Technika pakowania polega na **owinięciu towaru ułożonego na tacce** (lub bez tacki) w folię ulegającą późniejszemu zgrzaniu na gorącej powierzchni stołu roboczego urządzenia. Urządzenia CNW-460 oraz CNW-520 wyposażone są w ostioną termiczną listwę odcinającą pokrytą teflonem. Listwa termiczna jest wyposażona w termostat zapewniający automatyczne utrzymywanie stałej temperatury, co eliminuje możliwość emisji szkodliwych substancji jakie mogłyby powstać w wyniku spalania folii. Ostona samoczynnie odstawia listwę odcinającą tylko w chwili odcinania folii, co zabezpiecza przed przypadkowym dotknięciem rozgrzanej listwy. Rozwiązanie to chroni dłoń operatora przed przypadkowym oparzeniem.

Produkty

Model	Kod ID	Cena (pln)
CNW 460	01293	599
CNW 520	01448	699

Specyfikacja techniczna

Materiały zgrzewane

Folia PE, PVC do owijania

Pobór mocy (W)

175

Temperatura listwy odcinającej (°C)

max. 150

Temperatura powierzchni zgrzewającej (°C)

max. 90

Zasilanie

220V/50-60Hz

Wymiary urządzenia CNW 460 (mm)

470(S) x 600(D) x 100(W)

Wymiary urządzenia CNW 520 (mm)

570(S) x 600(D) x 100(W)

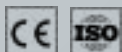

Pakowarki i Sous-Vide / Sous-Vide / CAS CSV-20, CSV-26

97

Metoda gotowania Sous-Vide – gwarancja soczystych i delikatnych dań, zachowujących wysokie walory zdrowotne

Metoda Sous-Vide – zachowuje bogatą gamę naturalnie występujących witamin i enzymów w żywności

Gotowanie potraw metodą Sous-Vide – ogranicza o ok. 20% redukcję masy produktu wyjściowego w porównaniu do tradycyjnych metod

Wydłużenie czasu przydatności do spożycia, przygotowanych tym sposobem potraw



CAS CSV

Urządzenie do gotowania metodą Sous-Vide,

czyli długotrwałej obróbki termicznej produktów, w hermeticznie zamkniętych woreczkach. **Wykonane ze stali nierdzewnej**, do gotowania w niskich temperaturach stanowi idealne rozwiązanie do przygotowywania potraw w technologii Sous-Vide. Urządzenie jest wyposażone w bardzo **precyzyjny sterownik**, umożliwiający regulację temperatury wody w komorze roboczej, co 0,1°C, w zakresie od 45 do 85°C. Czas trwania każdego cyklu jest odliczany automatycznie, przy czym odliczanie jest prowadzone od momentu uzyskania żądanej temperatury procesu obróbki termicznej.

Urządzenie jest wyposażone w **dotykowy regulowany termostat**, chroniący przed przekroczeniem temperatury, w wyniku wprowadzenia przez osobę obsługującą niewłaściwych ustawień na głównym sterowniku.

W zestawie akcesoriów dostarczanych wraz z urządzeniem znajduje się separator z otworami, chroniący zapakowane porcje produktów przed bezpośrednim kontaktem z elementem grzewczym.

Uwaga – wszystkim nabywcom urządzeń CAS CSV-20 oraz CSV-26, polecamy znajdujące się w naszej ofercie pakowarki próżniowe CAS CVP, które mogą być wykorzystane do pakowania porcji przygotowanych w procesie Sous-Vide.

Produkty

Model	Kod ID	Cena (pln)
CSV-20	03582	3999
CSV-26	03583	4499

Specyfikacja techniczna

CSV-20

Masa brutto / netto (kg)

18,6 / 15,8

Pobór mocy (W)

2000

Pojemność komory (l)

20

Wymiary komory roboczej (mm)

530(S) × 327(D) × 150(W)

Wymiary opakowania (mm)

680(S) × 495(D) × 410(W)

Wymiary urządzenia (mm)

570(S) × 370(D) × 310(W)

Zakres regulacji temperatury

Do +85°C

Zasilanie

AC 220 ~ 240V, 50/60Hz / 2000W

CSV-26

Masa brutto / netto (kg)

18,7 / 15,9

Pobór mocy (W)

2000

Pojemność komory (l)

26

Wymiary komory roboczej (mm)

530(S) × 327(D) × 200(W)

Wymiary opakowania (mm)

680(S) × 495(D) × 410(W)

Wymiary urządzenia (mm)

570(S) × 370(D) × 310(W)

Zakres regulacji temperatury

Do +85°C

Zasilanie

AC 220 ~ 240V, 50/60Hz / 2400W

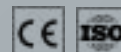



Z naszej kompleksowej oferty wyposażenia dla branży handlowej, gastronomicznej i przemysłowej polecamy Państwu wysokiej jakości krajalnice CAS ECO w wersjach z nożem stalowym do krojenia wędlin oraz z nożem teflonowym do krojenia serów.

Wysokiej jakości jedno i dwurzędowe metkownice marki TOVEL, pozwolą Państwu na wygodne i szybkie znakowanie oferowanych przez Państwa produktów.

KRAJALNICE I METKOWNICE

krajalnice

KRA ECO

metkownice

Tovel Entry



100

Krajalnice i metkownice / Krajalnice / CAS KRA ECO



Krajalnice spełniają wymagania obowiązujących dyrektyw i posiadają certyfikat CE



Elementy wymagające stałego czyszczenia posiadają zaokrąglone krawędzie, są łatwo dostępne

Gwarancja bez konieczności dokonywania skomplikowanych zabiegów serwisowych oraz niskie koszty eksploatacji



Produkty

Model	średnica noża (mm)	Kod ID	Cena (pln)
KRA 250 CE ECO	250	01065	1890
KRA 250 CE ECO TEFLON	250	01330	2140
KRA 300E CE ECO	300	01356	2690
KRA 300E CE ECO TEFLON	300	01067	2940

Specyfikacja techniczna

Grubość plastra (mm)
0 ~ 16

Moc silnika (W)
210

Pobór mocy (W)
210



Krajalnica CAS KRA ECO

Wysoka jakość wykonania **krajalnic CAS z serii ECO** zapewni uzyskanie atrakcyjnego wyglądu plastrów krojonych produktów o najwyższej jakości, przy jednoczesnym utrzymaniu ubytków krojonych artykułów na najniższym poziomie. Długotrwałą efektywność krojenia, zapewnia **wbudowana ostrzałka, usprawniająca proces prawidłowego ostrzenia** oraz gwarantująca utrzymanie perfekcyjnej jakości ostrza w całym okresie jego eksploatacji.

Krajalnice mogą być wyposażone w noże stalowe (do krojenia wędlin) oraz noże teflonowe (do krojenia serów).

Krajalnice i metkownice / Metkownice / CAS TOVEL ENTRY

101

CAS Tovel Entry są urządzeniami klasy premium
– charakteryzują się atrakcyjnym wzornictwem

Jaskrawoczerwona kolorystyka wyróżnia je z otoczenia
i sprawia, że są one dobrze widoczne w miejscu pracy

Ergonomiczna, lekka i solidna konstrukcja
– wytrzymała nawet w najtrudniejszych warunkach



€%123456

£123456789

€1234567



Metkownica CAS TOVEL ENTRY

Metkownica CAS z serii Tovel Entry wyróżnia się bardzo atrakcyjnym współczynnikiem jakości do ceny. Posiada atrakcyjny design, jest łatwa i wygodna w eksploatacji. Posiada **możliwość oznaczenia ceny, daty ważności, wagi, kontroli jakości** lub innych danych.

W zależności od wersji umożliwia wydruk do **20 znaków, w tym cyfry, symbole walut oraz masy**. Nowoczesna, solidna konstrukcja chroni mechanizm metkownicy, jednocześnie gwarantując łatwą wymianę rolek z metkami.

Standardowym wyposażeniem metkownic Tovel Entry jest jedna rolka etykiet.

Do metkownic Tovel Entry posiadamy w sprzedaży rolki metek w pełnej gamie kolorystycznej oraz oryginalne rolki tusujące.

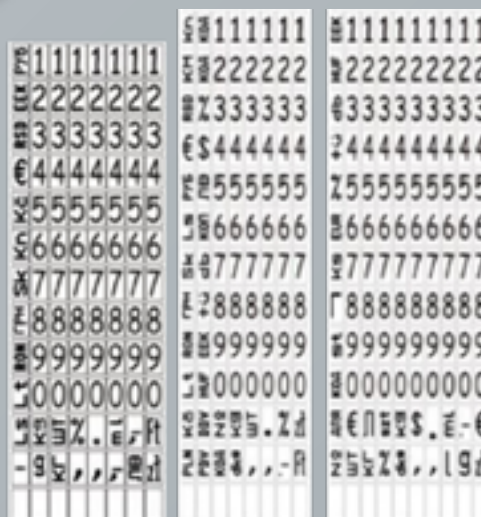

Produkty

Model	Kod ID	Cena (pln)
Tovel Entry I	01422	79
Tovel Entry II	01423	129

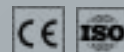





**AKCESORIA
I MATERIAŁY
EKSPLOATA-
CYJNE**



Aby zapewnić wygodną i bezawaryjną eksploatację urządzeń marki CAS, przygotowaliśmy dla Państwa szeroką ofertę akcesoriów i materiałów eksploatacyjnych do oferowanych przez nas urządzeń.

W naszej ofercie znajdziecie Państwo szeroki asortyment etykiet samoprzylepnych do wag etykietujących i drukarek, o właściwościach dostosowanych do rodzaju i sposobu przechowywania oznakowanych produktów. Możliwość przygotowania i produkcji etykiet z kolorowym nadrukiem, według przygotowanego wspólnie z Państwem indywidualnego projektu oferujemy już dla nakładów o ilości 100 rolek lub większych.

Bogaty asortyment akcesoriów i dodatkowego wyposażenia pozwoli Państwu na rozszerzenie możliwości eksploatacyjnych wag oraz pozostałych urządzeń marki CAS.

Stąta dostępność materiałów ulegających naturalnemu zużyciu w toku eksploatacji, pozwoli na ciągłą i niezakłóconą eksploatację Państwa urządzeń.

AKCESORIA

komponenty do wag

sumatory

wyświetlacze

serwery portów szeregowych MOXA

akumulatory

akcesoria do wag

zasilacze

kosze do zabudowy

akcesoria do pakowarek

wkłady wypełniające

zestaw naprawczy

uszczelka pokrywy

Akcesoria KOMPONENTY DO WAG

SUMATORY

Możliwość równoczesnego podłączenia 4 belek tensometrycznych

Stopień ochrony IP65



Produkty

Model	Kod ID	Cena (pln)
Sumator JB-4PA – (plastikowy)	03505	499

Specyfikacja techniczna

Ilość wejść połączeniowych
pozwała na równoczesne podłączenie
4 belek tensometrycznych

Rodzaj obudowy
plastikowa – Sumator JB-4PA

Stopień ochrony
IP65

SUMATORY

Urządzenie do podłączania belek tensometrycznych – do mierników wagowych.

Istnieje możliwość zamówienia sumatorów o różnej ilości wejść od trzech do ośmiu, również w wersji aluminiowej.

WYŚWIETLACZE

Produkty

Model	Kod ID	Cena (pln)
Wyświetlacz dodatkowy CD300	03921	299
Wyświetlacz dodatkowy przemysłowy CD3000	04766	do uzg.

WYŚWIETLACZE

Wyświetlacze dodatkowe do wag umożliwiają prezentację wyników ważenia w dowolnym dla klienta miejscu.



Wyświetlacz dodatkowy CD300



Wyświetlacz dodatkowy przemysłowy CD3000

SERWERY PORTÓW SZEREGOWYCH MOXA



**SERWERY PORTÓW
SZEREGOWYCH MOXA**

Serwery portów szeregowych serii MOXA umożliwiają podłączenie urządzeń szeregowych (wag, skanerów) do sieci Ethernet.

Porty komunikacyjne RS232

Produkty

Model	Kod ID	Cena (pln)
MOXA NPORT 5110/EU (1 x RS232 do sieci LAN, zasilacz)	04648	447
MOXA NPORT 5210A/EU (2 x RS232 do sieci LAN, zasilacz)	04545	754
MOXA NPORT 5410/EU (4 x RS232 do sieci LAN, zasilacz)	02232	1783
MOXA NPORT 5610-8/EU (8 x RS232 do sieci LAN, zasilacz)	02233	2754
MOXA NPORT 5610-16/EU (16 x RS232 do sieci LAN, zasilacz)	04649	3547

AKUMULATORY



Produkty

Model	Kod ID	Cena (pln)
Akumulator PB/MWP (6V, 1,2Ah) 95 x 22 x 50	01648	40
Akumulator ER Plus/ER Junior/ED-H/EC (6V-5Ah) 70 x 46 x 99	01848	75
Akumulator ER/DB2/DB2 Plus (6V, 3,3Ah) 133 x 33 x 65	00512	75
Akumulator do wag SW-II/PR-II/PR PLUS (Pb, 4V, 4Ah/20HR) 43 x 43 x 106	03847	75
Akumulator EBL (6V-5Ah) 170 x 35 x 75	03455	75
Akumulator ER Plus/ER Junior (6V-4Ah) wym. 70 x 46 x 99	01224	75
Akumulator do wózka CPS_NT200 (6V/12Ah) 151 x 50 x 94	01784	90
Akumulator POSCALE Li-Ion (7,2V, 2Ah) 66 x 38 x 19	00716	280

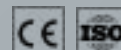

Akcesoria AKCESORIA DO WAG

ZASILACZE

Produkty

Model	Kod ID	Cena (pln)
Zasilacz do wag SW Plus, 9V (zamiennik)	01222	60
Zasilacz do wag SW Plus/DB, 9V (oryginalny)	04029	75
Zasilacz do wag SW-II/PR-II, 6V 0,5A	04431	75
Zasilacz do wag SW-II/PR-II, 6V 0,5A (zamiennik)	05195	60
Zasilacz do wag CAS typu ER PLUS / ER JUNIOR / EB / ED / PB/ DBB PLUS, 230V AC / 12V DC	01223	75
Zasilacz do wag CAS z miernikami: PDI-S, PDI-E oraz do wag CAS BW, 230V AC / 12V DC, z wtykiem NC 2p	01548	85
Zasilacz do wag CAS z miernikiem NT200 oraz NT201A, 230V AC / 9V DC / 600mA z wtykiem NC 2p	00937	90
Zasilacz do wag TP-II, AC 9V	00216	100
Zasilacz do wag TP-II, AC 12V	00217	90
Zasilacz do wag EC-II	03468	110



KOSZE DO ZABUDOWY

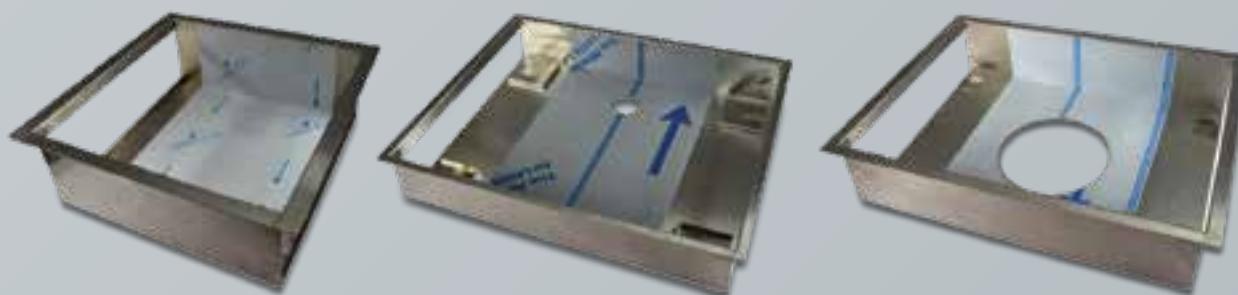

Produkty

Model	Kod ID	Wymiary kosza SxWxG(mm)	Wymiary otworu SxW(mm)	Cena (pln)
Kosz do wagi PDS_V_2	01317	348 x 348 x 120	312 x 312	150
Kosz do wagi PD PLUS niski (60mm)	01890	355 x 290 x 60	338 x 273	150
Kosz do wag z serii PD-II	00701	420 x 320 x 90	393 x 290	150
Kosz do wagi PD PLUS wysoki (70mm - standard)	01930	355 x 290 x 70	338 x 273	150
Kosz do wagi DB-II	03495	515 x 410 x 129	478 X 373	200

KOSZE DO ZABUDOWY

Kosze montażowe do wag do zabudowy w ladach i boksach kasowych.

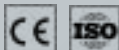

WKŁADY WYPEŁNIAJĄCE



Produkty

Model	Kod ID	Cena (pln)
Wkład wypełniający WWP260_30	02072	69
Wkład wypełniający WWP350_30	02073	99
Wkład wypełniający WWP450_30	03642	139

ZESTAW NAPRAWCZY



ZESTAW NAPRAWCZY

Zestaw naprawczy do pakowarki CVP-350, zawierający element grzejny listwy zgrzewającej oraz taśmę ostaniającą z tkaniny teflonowej z klejem.

Produkty

Model	Kod ID	Cena (pln)
CVP 300 Zest. naprawczy listwy grzewczej (0,37m t. grzewcza + 0,35m teflon)	03907	50
CVP 260 Zest. naprawczy listwy grzewczej (0,33m t. grzewcza + 0,3m teflon)	03906	50
CVP 350 Zest. naprawczy listwy grzewczej (0,45m t. grzewcza + 0,4m teflon)	03909	70
CVP 450 Zest. naprawczy listwy grzewczej (0,55m t. grzewcza + 0,5m teflon)	03910	70

USZCZELKA POKRYWY



Produkty

Model	Kod ID	Cena (pln)
Uszczelka pokrywy komory pakowarki z serii CVP-260 (144cm)	01903	113
Uszczelka pokrywy komory pakowarki z serii CVP-350 (176cm)	02163	125
Uszczelka pokrywy komory pakowarki z serii CVP-450 (194cm)	02164	150

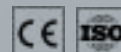



MATERIAŁY EKSPLOATACYJNE

do wag

etykiety termiczne

do pakowarek

olej do pomp próżniowych
pojemniki polipropylenowe
folia
rękaw
worki

do metkownic

rolki tuszujące

ETYKIETY TERMICZNE

Produkty

Model	Kod ID	Cena (pln)
Etykiety termiczne 58 x 40, 600 etykiet na rolce	00228	6,50/rolka
Etykiety termiczne 58 x 60, 400 etykiet na rolce	00229	6,90/rolka
Etykiety termiczne „TOP”, 58 x 40, 600 etykiet na rolce	00886	12,99/rolka
Etykiety termiczne „TOP”, 58 x 60, 400 etykiet na rolce	00887	13,99/rolka

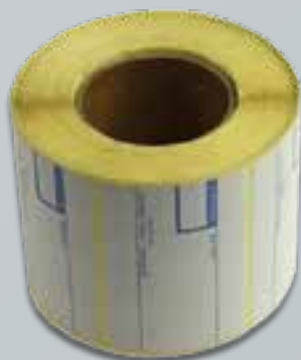

Produkty

Model	Kod ID	Cena (pln)
Etykiety termiczne bez nadruku 58 x 40, 400 etykiet na rolce	02125	3,90/rolka
Etykiety termiczne bez nadruku 58 x 40, 600 etykiet na rolce	00696	5,50/rolka
Etykiety termiczne bez nadruku 58 x 40, 1000 etykiet na rolce	02046	9,00/rolka
Etykiety termiczne bez nadruku 58 x 43, 500 etykiet na rolce	01967	5,95/rolka
Etykiety termiczne bez nadruku 58 x 43, 800 etykiet na rolce	01512	6,90/rolka
Etykiety termiczne bez nadruku 58 x 60, 400 etykiet na rolce	00697	5,90/rolka
Etykiety termiczne bez nadruku 58 x 60, 600 etykiet na rolce	02126	8,90/rolka
Etykiety termiczne bez nadruku 59 x 80, 300 etykiet na rolce	04376	8,90/rolka
Etykiety termiczne „TOP” bez nadruku, 58 x 100, 240 etykiet na rolce	03380	12,95/rolka

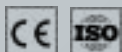

ETYKIETY TERMICZNE Z NADRUKIEM

Sprawdzone i odpowiednio dobrane etykiety termiczne do wag etykietujących marki CAS.

Etykiety wykonane na papierze ECO z klejem zwykłym przeznaczone są do drukowania etykiet na towary nie-wymagające mrożenia.

Etykiety „TOP”, przeznaczone do etykietowania produktów poddawanych chłodzeniu lub mrożeniu - z nadrukiem.

Mogą być stosowane w wagach CAS: LP-1.6, CL5000, CL5000JR, CL5200JR, CL5500. Mogą być również stosowane w innych modelach wag.

Opakowanie transportowe zawiera 50 szt.

ETYKIETY TERMICZNE BEZ NADRUKU

Sprawdzone i odpowiednio dobrane etykiety termiczne do wag etykietujących marki CAS.

Etykiety wykonane na papierze ECO z klejem zwykłym przeznaczone są do drukowania etykiet na towary nie-wymagające mrożenia.

Etykiety „TOP”, przeznaczone do etykietowania produktów poddawanych chłodzeniu lub mrożeniu - bez nadruku.

Mogą być stosowane w wagach CAS: LP-1.6, CL5000, CL5000JR, CL5200JR, CL5500. Mogą być również stosowane w innych modelach wag.

Opakowanie transportowe zawiera 50 szt.

OLEJ DO POMP PRÓŻNIOWYCH

OIL BUSCH VM68

olej do pakowarek próżniowych komorowych. Dostępny w butelkach o pojemności 1l.



Produkty

Model	Kod ID	Cena (pln)
Oil Busch VM68	01800	49

POJEMNIKI POLIPROPYLENOWE

Produkty

Model	Kod ID	ilość sztuk w opak.	Kolor	Cena za opak. (pln)
POJEMNIKI DO PAKOWAREK CTP				
Pojemnik polipropylenowy (PP) 188x137x50 mm	04871	~744	transparentny	257
Pojemnik polipropylenowy (PP) 188x137x83 mm	04872	~744	transparentny	283
POJEMNIKI DO ZGRZEWAREK TACEK - TRAYSEALER				
Pojemnik PP niedzielony, gładki 227x178x30mm	05140	400 (8x50)	czarny	152
Pojemnik PP niedzielony, gładki 227x178x40mm	05142	400 (8x50)	czarny	152
Pojemnik PP niedzielony, gładki 227x178x50mm	05143	400 (8x50)	czarny	152
Pojemnik PP dwudzielny, gładki 227x178x30mm	05145	400 (8x50)	czarny	152
Pojemnik PP dwudzielny, gładki 227x178x40mm	05146	400 (8x50)	czarny	152
Pojemnik PP dwudzielny, gładki 227x178x50mm	05147	400 (8x50)	czarny	152
Pojemnik PP dwudzielny_COLT, gładki 227x178x40mm	05148	400 (8x50)	czarny	152
Pojemnik PP dwudzielny_COLT, gładki 227x178x50mm	05149	400 (8x50)	czarny	152
Pojemnik PP trójdzielny, gładki 227x178x30mm	05196	400 (8x50)	czarny	152
Pojemnik PP trójdzielny, gładki 227x178x40mm	05151	400 (8x50)	czarny	152
Pojemnik PP trójdzielny, gładki 227x178x50mm	05152	400 (8x50)	czarny	152
Pojemnik PP niedzielony, gładki 227x178x30mm	05153	400 (8x50)	transparentny	152
Pojemnik PP niedzielony, gładki 227x178x40mm	05154	400 (8x50)	transparentny	152
Pojemnik PP niedzielony, gładki 227x178x50mm	05155	400 (8x50)	transparentny	152
Pojemnik PP dwudzielny, gładki 227x178x30mm	05156	400 (8x50)	transparentny	152
Pojemnik PP dwudzielny, gładki 227x178x40mm	05157	400 (8x50)	transparentny	152
Pojemnik PP dwudzielny, gładki 227x178x50mm	05158	400 (8x50)	transparentny	152
Pojemnik PP dwudzielny_COLT, gładki 227x178x50mm	05159	400 (8x50)	transparentny	152
Pojemnik PP trójdzielny, gładki 227x178x30mm	05160	400 (8x50)	transparentny	152

POJEMNIKI POLIPROPYLENOWE DO CTP

Do pakowania hermetycznego w pakowarce CTP. Pojemnik PP bezbarwny, karbowany. Zakres temperatur stosowania: od 0°C do 125°C.

Pojemniki pakowane są w kartonach po ok. 700 szt. Ze względu na konieczność zachowania wymogów higienicznych, pojemniki sprzedawane są wyłącznie w pełnych, zamkniętych kartonach.

POJEMNIKI POLIPROPYLENOWE DO TRAYSEALER

Do pakowania hermetycznego w grzewarkach tacek - Traysealer.

Pojemnik PP bezbarwny lub czarny, gładki. Zakres temperatur stosowania: od 0°C do 125°C.

Pojemniki pakowane są w kartonach, w ilościach podanych w tabeli. Ze względu na konieczność zachowania wymogów higienicznych, pojemniki sprzedawane są wyłącznie w pełnych, zamkniętych kartonach.

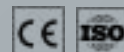

POJEMNIKI POLIPROPYLENOWE



Pojemnik niedzielony gładki



Pojemnik dwudzielny



Pojemnik trójdzielny

Pojemnik PP trójdzielny, gładki 227x178x40mm	05161	400 (8x50)	transparentny	152
Pojemnik PP trójdzielny, gładki 227x178x50mm	05162	400 (8x50)	transparentny	152
Pojemnik PP niedzielony, 178x113x40mm, 500ml, gładki	05164	320 (4x80)	czarny	102
Pojemnik PP niedzielony, 178x113x40mm, 600ml, gładki	05165	320 (4x80)	czarny	102
Pojemnik PP 750ml, gładki 178x113x40mm, niedzielony	05166	320 (4x80)	czarny	122
Pojemnik PP 850ml, gładki 178x113x40mm, niedzielony	05167	320 (4x80)	czarny	124
Pojemnik PP ø115mm, 450ml, gładki	05168	500 (10x50)	transparentny	106
Pojemnik PP ø115mm, 500ml, gładki	05169	500 (10x50)	transparentny	109
Pojemnik PP ø115mm, 350ml, gładki	05170	500 (10x50)	transparentny	102
Pojemnik PP ø115mm, 250ml, gładki	05171	500 (10x50)	transparentny	102
Pojemnik PP ø115mm, 350ml, gładki	05172	500 (10x50)	czarny	102
Pojemnik PP ø115mm, 450ml, gładki	05173	500 (10x50)	czarny	106
Pojemnik PP ø115mm, 500ml, gładki	05174	500 (10x50)	czarny	109
Pojemnik PP 2x225ml, gładki dwu- dzielny, 178x113x40mm,	05175	320 (4x80)	czarny	111
Pojemnik PP 2x275ml, gładki, dwu- dzielny, 178x113x50mm,	05176	320 (4x80)	czarny	111

FOLIE

FOLIA WIECZKOWA



Produkty

Model	Kod ID	Cena rolki (pln)
FOLIA WIECZKOWA DO PAKOWAREK CTP		
Folia PET/ CPP do pakowarki CTP (200mb)	01398	82
FOLIA DO ZGRZEWAREK TACEK - TRAYSEALER		
Folia (Bagstar nr 59187) 185mm/200mb/45mikr, easy peel, TnP	05177	65
Folia (Bagstar nr 59185) 185mm/250mb/65mikr, peel, TnP	05178	85
Folia (Bagstar nr 59140) 145mm/250mb/65mikr, peel, TnP	05179	69
Folia (Bagstar nr 59147) 145mm/200mb/45mikr, easy peel, TnP	05180	59

FOLIA DO PAKOWARKI CNW

Grubość folii pozwala na jej stosowanie do pakowania produktów delikatnych (np. miękkie warzywa, owoce).

Produkty

Model	Kod ID	Cena rolki (pln)
Folia do pakowarki CNW (1250mb, gr. 9µm, szer. 430mm)	01415	85
Folia do pakowarki CNW (1250mb, gr. 9 µm, szer. 500mm)	03376	95
Folia do pakowarki CNW (1250mb, gr. 14 µm, szer. 430mm)	01414	137

RĘKAW FOLII MOLETOWANEJ DO PAKOWAREK CVS

WORKI MOLETOWANE DO PAKOWAREK CVS

Grubość folii pozwala na jej stosowanie do pakowania produktów delikatnych (np. miękkie warzywa, owoce).

WORKI WIELOWARSTWOWE DO PAKOWAREK CVP CNT CXP

Grubość folii pozwala na jej stosowanie do pakowania produktów delikatnych (np. miękkie warzywa, owoce).



WORKI DO PAKOWAREK PRÓŻNIOWYCH - DO GOTOWANIA W NISKICH TEMPERATURACH

Worki do pakowarki próżniowej do gotowania metodą Sous Vide PA/PE

Produkty

Model	Kod ID	Cena (pln)
Rękaw folii moletowanej 25 cm x 6 m	01911	45/rolka

Produkty

Model	Kod ID	Cena (pln)
Worki moletowane 18 x 25 cm	04866	40,0/100szt.
Worki moletowane 17 x 25 cm	04867	43,0/100szt.
Worki moletowane 20 x 30 cm	04868	59,5/100szt.
Worki moletowane 25 x 35 cm	04869	96,0/100szt.
Worki moletowane 25 x 40 cm	04870	96,0/100szt.

Worki pakowane są po 100 szt.

Produkty

Model	Kod ID	Cena (pln)
Worki do CVP,CNT,CXP 17 x 25 cm	04855	16/100 szt.
Worki do CVP,CNT,CXP 20 x 30 cm	04858	23/100szt.
Worki do CVP,CNT,CXP 25 x 35 cm	04859	33/100szt.
Worki do CVP,CNT,CXP 25 x 40 cm	04860	39/100szt.
Worki do CVP,CNT,CXP 30 x 40 cm	04861	46/100szt.
Worki do CVP,CNT,CXP 30 x 50 cm	04862	52/100szt.
Worki do CVP,CNT,CXP 35 x 40 cm	04863	52/100szt.
Worki do CVP,CNT,CXP 35 x 45 cm	04864	59/100szt.

Worki pakowane są po 100 szt.

Produkty

Model	Kod ID	Cena (pln)
Worki do SOUS VIDE 17 x 25 cm	05307	25/100 szt.
Worki do SOUS VIDE 20 x 30 cm	05333	35/100szt.
Worki do SOUS VIDE 25 x 35 cm	05334	50/100szt.
Worki do SOUS VIDE 25 x 40 cm	05335	58/100szt.
Worki do SOUS VIDE 30 x 40 cm	05336	70/100szt.
Worki do SOUS VIDE 30 x 50 cm	05337	87/100szt.
Worki do SOUS VIDE 35 x 40 cm	05338	81/100szt.
Worki do SOUS VIDE 35 x 45 cm	05339	90/100szt.

Worki pakowane są po 100 szt.

ROLKI TUSZUJĄCE

ROLKI TUSZUJĄCE



Produkty

Model	Kod ID	Cena (pln)
Rolki tuszujące Tovel Entry	01426	20/rolka
Rolki tuszujące Meto	01424	20/rolka

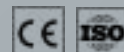

LEGENDA



zastosowanie produktu w handlu



zastosowanie produktu w gastronomii



zastosowanie produktu w przemyśle



zastosowanie produktu w procesie pakowania próżniowego



firma CAS Polska posiada Certyfikat jakości ISO9001



wszystkie produkty w katalogu posiadają ocenę zgodności CE (znak zgodności z dyrektywami Unii Europejskiej)



oznaczenie urządzenia metrologicznego, które ma dokonaną ocenę zgodności (legalizację)



Międzynarodowa Organizacja Metrologii Prawnej

INFORMACJE OGÓLNE

Przedstawione w katalogu produkty dostępne są na terenie całej Polski za **pośrednictwem dystrybutorów - partnerów handlowych CAS Polska**, którzy dysponują szczegółowymi informacjami na temat naszych produktów, sposobu ich dostarczenia, montażu oraz serwisowania.

KATALOG NIE STANOWI OFERTY HANDLOWEJ

w rozumieniu art. 66 Kodeksu Cywilnego. Nowa edycja katalogu unieważnia wszystkie ceny i warunki handlowe podane w poprzedniej jego edycji.

CENY W KATALOGU są cenami netto, do których należy doliczyć podatek VAT w wysokości 23%.

CAS Polska Sp. z o.o. zastrzega sobie prawo do zmiany cen i wycofania wyrobów ze sprzedaży. Informacja o ww. zmianach zostanie opublikowana na stronie internetowej wagicas.pl.

SPRZEDAWANE URZĄDZENIA mogą nieznacznie różnić się od prezentowanych na zdjęciach. Specyfikacja produktów może ulec zmianie bez powiadomienia.

Prezentowane znaki graficzne są tylko i wyłącznie użyte w celu wskazania cech i charakterystyki zamieszczonego produktu.



wyświetlacz LCD z podświetleniem



skaner kodów kreskowych

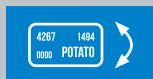

obrotowy wyświetlacz



funkcja wydruku etykiet



podświetlana klawiatura



funkcja przypisywania parametrów i informacji o produkcie



klawiatura Soft Touch



szybki dostęp do najczęściej sprzedawanych produktów



zakres temperatury pracy



funkcja liczenia sztuk

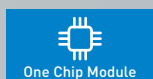

One Chip Module



funkcja limitów wagowych i ilościowych



port USB



funkcja przeliczania walut

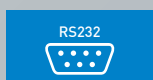

port RS232



funkcja automatycznego wyłączenia



WiFi



wodoszczelność



ethernet



stopień ochrony przed kurzem i wilgocią



możliwość zasilania z baterii



możliwość zasilania z akumulatora



ostrze stalowe



pracują nawet do 1000h na baterii



ostrze teflonowe

INDEKS KODÓW

* produkt na zamówienie, czas oczekiwania minimum 2 miesiące

nazwa	ID towaru	strona
WAGI		
Waga elektroniczna CAS SW-II SRO3	04057	10
Waga elektroniczna CAS SW-II SR15	04058	10
Waga elektroniczna CAS SW-II SR30	04059	10
Waga elektroniczna CAS SW-II CR03 RS	04060	10
Waga elektroniczna CAS SW-II CR15 RS	04061	10
Waga elektroniczna CAS SW-II CR30 RS	04062	10
Waga elektroniczna CAS SW-II CR03 USB	04063	10
Waga elektroniczna CAS SW-II CR15 USB	04064	10
Waga elektroniczna CAS SW-II CR30 USB	04065	10
Waga elektroniczna CAS AD 15	00011	11
Waga elektroniczna CAS ED 3	01169	12
Waga elektroniczna CAS ED 6	01244	12
Waga elektroniczna CAS ED 15	01170	12
Waga elektroniczna CAS ED 30	01245	12
Waga elektroniczna CAS PW-II 02	01246	13
Waga elektroniczna CAS PW-II 05	01247	13
Waga elektroniczna CAS PW-II 10	01248	13
Waga elektroniczna CAS SW-1 PLUS WR 02	00975	14
Waga elektroniczna CAS SW-1 PLUS WR 10	00976	14
Waga elektroniczna CAS SW-1 PLUS WR 30	00977	14
Waga elektroniczna CAS PR-II 15B	04051	15
Waga elektroniczna CAS PR-II 15B RS	04020	15
Waga elektroniczna CAS PR-II 15B USB	04055	15
Waga elektroniczna CAS PR-II 15P	04052	15
Waga elektroniczna CAS PR-II 15P RS	04054	15
Waga elektroniczna CAS PR-II 15P USB	04056	15
Waga elektroniczna CAS AP-1 15 MX (legalizowana)	00013	16
Waga elektroniczna CAS ER JUNIOR 15B RS	01766	17
Waga elektroniczna CAS ER JUNIOR 30B RS	05119	17
Waga elektroniczna CAS ER JUNIOR 15P RS	01767	17
Waga elektroniczna CAS PD PLUS 06	01931	18
Waga elektroniczna CAS PD PLUS 15	01897	18
Waga elektroniczna CAS PD PLUS 06 z koszem	03308	18
Waga elektroniczna CAS PD PLUS 15 z koszem	01819	18
Waga elektroniczna CAS PDS-E 15	04763	20
Waga elektroniczna CAS PDS-S 15	03332	20
Zestaw: waga PDS PDI-E 15 + czytnik kodów kreskowych MGL 35531 USB	05088	20
Zestaw: waga PDS-E 15 + czytnik kodów kreskowych Z-6182 USB	04527	20
Zestaw: waga PDS-E 15 + czytnik kodów kreskowych Z-6182 RS	04528	20
Zestaw: waga PDS-S 15 + czytnik kodów kreskowych Z-6182 RS	04518	20
Zestaw: waga PDS-S 15 + czytnik kodów kreskowych Z-6182 USB	04517	20
Waga elektroniczna PDSB-E 15	02271	22
Waga elektroniczna PDSB-S 15	03816	22
Zestaw: waga PDSB-E 15 + czytnik kodów kreskowych MGL 9300i_USB	04514	22
Zestaw: waga PDS B PDI-E 15 + czytnik kodów kreskowych MGL 9400i MEDIUM	05098	22
Zestaw: waga PDSB-E 15 + czytnik kodów kreskowych MGL 9800i RS	02094	22
Waga drukująca etykiety CAS CL3000 15B	04468	24
Waga drukująca etykiety CAS CL3000 15P	04469	24
Waga elektroniczna CAS CL5200N 15B WIFI	05120	26
Waga elektroniczna CAS CL5200N 15P WIFI	05121	26
Waga elektroniczna CAS CL5500B	01957	28
Waga elektroniczna CAS CL5500D	01402	28
Waga elektroniczna CAS CL5500D WIFI	03831	28
Waga elektroniczna CAS DB-1H PLUS 150	01268	32
Waga elektroniczna CAS DB-1H PLUS 60	01269	32
Waga elektroniczna CAS DB-2 PLUS 60 LCD 360	01271	33
Waga elektroniczna CAS DB-2 PLUS 150 LCD 360	01771	33
Waga elektroniczna CAS DB-2 PLUS 150 LCD 460	01270	33
Waga elektroniczna CAS DB-2 PLUS 300 LCD 500	01310	33
Waga elektroniczna CAS PB 30	01394	34
Waga elektroniczna CAS PB 60	01393	34
Waga elektroniczna CAS PB 150	01392	34
Waga elektroniczna CAS EC 3	00981	35
Waga elektroniczna CAS EC 6	00980	35
Waga elektroniczna CAS EC 15	00982	35
Waga elektroniczna CAS EC 30	00983	35
Waga elektroniczna CAS EC II 3	01520	36
Waga elektroniczna CAS EC II 6	01521	36
Waga elektroniczna CAS EC II 15	01522	36
Waga elektroniczna CAS EC II 30	01526	36
Waga paletowa CAS UFS CI200A/0,6U1208	03968	37
Waga paletowa CAS UFS CI200A/1.5U1208	03884	37
Waga platformowa CAS HFS CI200A/1.5H1010	05345	38
Waga platformowa CAS HFS CI200A/1.5H1212	05357	38
Waga platformowa CAS HFS CI200A/3H1212	05306	38
Waga platformowa CAS HFS CI200A/3H1512	05375	38
Waga platformowa CAS HFS CI200A/3H1515	05424	38
Waga platformowa CAS HFS CI200A/3H2015	05274	38
Waga platformowa CAS HFS CI200A/5H1515	05425	38
Waga platformowa CAS HFS CI200A/5H2015	05377	38
Waga platformowa CAS HFS CI200A/5H2020	05423	38
Waga elektroniczna CAS CASTON III 2 THD	00062	39

Waga elektroniczna CAS CASTON III 3 THD	00063	39	10,1" monitor dla klienta do terminali SAM4S FORZA, Biały&Srebrny *	05406	53
Waga elektroniczna CAS BW-1 30 N	00994	40	10,1" monitor dla klienta do terminali SAM4S FORZA, Czarny&Złoty *	05407	53
Waga elektroniczna CAS BW-1 150 N	00978	40	10.1" 2nd Display Touch Type for Forza, Biały&Srebrny *	05409	53
Waga elektroniczna ED-H 3	01188	41	10.1" 2nd Display Touch Type for Forza, Czarny&Złoty *	05408	53
Waga elektroniczna ED-H 6	01189	41	15" 2nd Display for Forza, Biały&Srebrny *	05411	53
Waga elektroniczna ED-H 15	01191	41	15" 2nd Display for Forza, Czarny&Złoty *	05410	53
Waga elektroniczna ED-H 30	01192	41	15" 2nd Display Touch Type for Forza, Biały&Srebrny *	05413	53
Waga elektroniczna CAS CK200SC 6 kg	01730	42	15" 2nd Display Touch Type for Forza, Czarny&Złoty *	05412	53
Waga elektroniczna CAS CK200SC 15 kg	01731	42	Czytnik kart magnetycznych for Forza, Biały&Srebrny	05302	54
Waga elektroniczna CAS CK200SC 30 kg	01732	42	Czytnik kart magnetycznych for Forza, Czarny&Złoty	05252	54
Waga precyzyjna CAS XE-300	03917	43	TITAN S – 15", J1900, SSD64GB, 4GB RAM, Biały	05296	56
Waga precyzyjna CAS XE-600	03598	43	TITAN S – 15", J1900, SSD64GB, 4GB RAM, Czarny	05199	56
Waga precyzyjna CAS XE-1500	03918	43	Wyświetlacz dla klienta do terminali SAM4S TITAN-S, VFD, 2 linie x 20 znaków, Biały	05299	56
Waga precyzyjna CAS XE-3000	03919	43	Wyświetlacz dla klienta do terminali SAM4S TITAN-S, VFD, 2 linie x 20 znaków , Czarny	05248	56
Waga precyzyjna CAS XE-6000	03689	43	Wyświetlacz dla klienta do terminali SAM4S TITAN-S, VFD, 256x32, Graficzny, Biały *	05414	56
Waga precyzyjna CAS XE 300 CD (z wyświetlaczem CD-300)	04158	43	Wyświetlacz dla klienta do terminali SAM4S TITAN-S, VFD, 256x32, Graficzny, Czarny *	05415	56
Waga precyzyjna CAS XE 600 CD (z wyświetlaczem CD-300)	04159	43	9,7" monitor dla klienta do terminali SAM4S TITAN-S, Biały	05416	56
Waga precyzyjna CAS XE 1500 CD (z wyświetlaczem CD-300)	04156	43	9,7" monitor dla klienta do terminali SAM4S TITAN-S, Czarny*	05246	56
Waga precyzyjna CAS XE 3000 CD (z wyświetlaczem CD-300)	04157	43	15" monitor dla klienta do terminali SAM4S TITAN-S, Biały*	05417	56
Waga precyzyjna CAS XE 6000 CD (z wyświetlaczem CD-300)	04160	43	15" monitor dla klienta do terminali SAM4S TITAN-S, Czarny*	05418	56
Miernik wagowy CAS CI200SC (z akumulatorem)	03483	44	15" monitor dla klienta do terminali SAM4S TITAN-S, Płaski, Biały*	05421	56
Miernik wagowy WTM-501	04484	45	15" monitor dla klienta do terminali SAM4S TITAN-S, Płaski, Czarny*	05420	56
Miernik wagowy CAS CI200A (LED, RS232; bez akumulatora)	01401	46	Czytnik kart magnetycznych, TITAN-S, Srebrny	05301	56
SYSTEMY POS			Czytnik kart magnetycznych, TITAN-S, Czarny	05251	56
SAM4S FORZA 115S Biały&Srebrny	05294	52	Uchwyt do montażu terminala POS na ścianie (Standard Vesa 75 oraz 100)	04290	56
SAM4S FORZA 115S Czarny&Złoty	05201	52	Terminal PC SAM4S FORZA BOX, J1900, 4GB RAM, 64GB SSD, BEZ SYSTEMU, Czarny *	05206	56
SAM4S FORZA 135S, Biały&Srebrny *	05384	52	Terminal PC SAM4S FORZA BOX, i3, 4GB RAM, 64GB SSD, BEZ SYSTEMU, Czarny *	05397	56
SAM4S FORZA 135S, Czarny&Złoty *	05385	52	Terminal PC SAM4S FORZA BOX, i5, 4GB RAM, 64GB SSD, BEZ SYSTEMU, Czarny *	05398	56
SAM4S FORZA 155S, Biały&Srebrny	05386	52	GCUBE-102DB(CAS), Czarny	05208	58
SAM4S FORZA 155S, Czarny&Złoty	05244	52	GCUBE-102DB(K CAS) White	05297	58
SAM4S FORZA 116S, Biały&Srebrny	05387	52	GCUBE-102DB(K CAS) Czarny	05342	58
SAM4S FORZA 116S, Czarny&Złoty	05295	52	GIANT-100DB(CAS) Czarny	05209	59
SAM4S FORZA 136S, Biały&Srebrny *	05388	52	GIANT-100DB(K CAS) White	05298	59
SAM4S FORZA 136S, Czarny&Złoty *	05389	52	GIANT-100DB(K CAS) Czarny	05343	59
SAM4S FORZA 156S, Biały&Srebrny *	05390	52	ELLIX35, Czarny	05245	59
SAM4S FORZA 156S, Czarny&Złoty *	05391	52	Stojak wielofunkcyjny CSC-601	04827	60
SAM4S FORZA 118S, Biały&Srebrny *	05393	52	SZUFLADY KASOWE		
SAM4S FORZA 118S, Czarny&Złoty *	05396	52	Szuflada FLIP-TOP czarna	04323	68
SAM4S FORZA 138S, Biały&Srebrny *	05392	52	Szuflada FLIP-TOP czarna	04696	68
SAM4S FORZA 138S, Czarny&Złoty *	05203	52	Szuflada serii CEK-240, 6V	04029	69
SAM4S FORZA 158S, Biały&Srebrny *	05395	52	Szuflada serii CEK-240, 24V	04695	69
SAM4S FORZA 158S, Czarny&Złoty *	05394	52	Szuflada serii CEK-300, 6V	04700	69
Wyświetlacz dla klienta do terminali SAM4S FORZA, LCD, 2 linie, Biały&Srebrny	05300	53	Szuflada serii CEK-300, 24V	04699	69
Wyświetlacz dla klienta do terminali SAM4S FORZA, LCD, 2 linie, Czarny&Złoty	05249	53	Szuflada serii CEK-330, 6V	04702	69
9,7" monitor dla klienta do terminali SAM4S FORZA, Biały&Srebrny *	05403	53	Szuflada serii CEK-330, 24V	04701	69
9,7" monitor dla klienta do terminali SAM4S FORZA, Czarny&Złoty	05247	53	Szuflada serii CEK-350, 6V	04704	69
9,7" monitor dotykowy SAM4S FORZA, Biały&Srebrny *	05406	53	Szuflada serii CEK-350, 24V	04703	69
9,7" monitor dotykowy SAM4S FORZA, Czarny&Złoty *	05404	53			

Szuflada serii CECD-410, 24V	04705	69
Szuflada serii CMK-330, RJ11, CZARNA, 24V	04709	70
Szuflada serii CMK-330, RJ11, CZARNA, 6V	04710	70
Szuflada serii CMK-350, RJ11, CZARNA, 24V	04708	70
Szuflada serii CMK-350, RJ11, CZARNA, 6V	04322	70
Szuflada serii CMK-410, RJ11, CZARNA, 24V	04711	70
Szuflada serii CSK-410, RJ11, CZARNA, 24V	04707	71
Szuflada serii CSK-460, RJ11, CZARNA, 24V	04320	71
OPROGRAMOWANIE		
Rejwag - Oprogramowanie zbierające dane	02223	76
Skanwag - Oprogramowanie zbierające dane wykorzystujące skaner kodów kreskowych	04645	77
CG SYSTEM - Oprogramowanie gastronomiczne	04727	78
CG SYSTEM - moduł dodatkowy KDS	04729	78
CG SYSTEM - moduł dodatkowy KOLEJKOWY	04768	78
CG SYSTEM - moduł dodatkowy TELEFON	04731	78
CG SYSTEM - moduł dodatkowy MOBILNY KELNER	04730	78
CG SYSTEM - moduł dodatkowy MOBILNY DRUK FISKALNY	04735	78
CG SYSTEM - moduł dodatkowy DATAMOBILE	04728	78
PAKOWARKI I SOUS-VIDE		
Pakowarka próżniowa stołowa CASPACK CVPPRO-T254	04693	84
Pakowarka próżniowa stołowa CASPACK CVPPRO-T308	04694	84
Pakowarka próżniowa stołowa CASPACK CVPPRO-T412	04906	84
Pakowarka próżniowa stołowa CASPACK CVPPRO-T420	04907	84
Pakowarka próżniowa stołowa CASPACK CVPPRO-T420 dwie listwy grzewcze	04908	84
Pakowarka próżniowa stołowa CVP-260/PD	01628	86
Pakowarka próżniowa stołowa CVP-260/PD/GAS	02217	86
Pakowarka próżniowa stołowa CVP-300/PJ	02215	86
Pakowarka próżniowa stołowa CVP-350/MS	01493	86
Pakowarka próżniowa stołowa CVP-350/MS/GAS	02216	86
Pakowarka próżniowa stołowa CVP-450/A	01629	86
Pakowarka próżniowa stołowa CVS2660	03586	88
Pakowarka próżniowa stołowa CVS5300	03587	88
Ręczna zgrzewarka CNT200	01449	89
Ręczna zgrzewarka CNT300	01294	89
Ręczna zgrzewarka CNT400	01450	89
Ręczna pakowarko-zgrzewarka CTP-320 Q14	01333	90
Traysealer CDX-01 półautomat z funkcją gazu i z matrycą	05122	92
Traysealer CDX-01 półautomat z funkcją gazu i z matrycą	05124	92
Traysealer CDS-01 bez ramki	05001	94
Traysealer CDS-03 bez ramki	05002	94
Traysealer CDS-04 bez ramki	05005	94
Matryca (ramka) do CDS-01, 2 poj. okrągłe 115 mm	04999	95
Matryca (ramka) do CDS-01, 2 poj. prostokątne 178 x 113mm	05028	95
Matryca (ramka) do CDS-01, 1 poj. 227 x 178mm (bez podziału)	05132	95
Matryca (ramka) do CDS-01, 1 poj. 227 x 178mm (dwudzielna, COLT)	05133	95
Matryca (ramka) do CDS-01, 1 poj. 227 x 178mm (dwudzielna)	05134	95
Matryca (ramka) do CDS-01, 1 poj. 227 x 178mm (trójdzielna)	05135	95
Matryca (ramka) do CDS-03, 1 poj. 227 x 178mm (bez podziału)	05000	95
Matryca (ramka) do CDS-03, 1 poj. 227 x 178mm (dwudzielna, COLT)	05139	95
Matryca (ramka) do CDS-03, 1 poj. 227 x 178mm (dwudzielna)	05137	95
Matryca (ramka) do CDS-03, 1 poj. 227 x 178mm (trójdzielna)	05138	95
Matryca (ramka) do CDS-04, 1 poj. 227 x 178mm (bez podziału)	05004	95

Ręczna pakowarka gorący stół CNW-460	01293	96
Ręczna pakowarka gorący stół CNW-520	01448	96
Urządzenia do gotowania w niskich temp. - SOUS VIDE CSV-20	03582	97
Urządzenia do gotowania w niskich temp. - SOUS VIDE CSV-26	03583	97
KRAJALNICE I METKOWNICE		
Krajalnica CAS 250 CE ECO	01065	100
Krajalnica CAS 250 CE ECO TEFLON	01330	100
Krajalnica CAS 300E CE ECO TEFLON	01356	100
Krajalnica CAS 300E CE ECO	01067	100
Metkownica jednorzędowa Tovel Entry I	01422	101
Metkownica dwurzędowa Tovel Entry II	01423	101
AKCESORIA		
Sumator JB-4PA	03505	106
Wyświetlacz dodatkowy CD300	03921	106
Wyświetlacz dodatkowy przemysłowy CD3000	04766	106
Serwer portów szeregowych MOXA NPORT 5110/EU (1x RS232 do sieci LAN, zasilacz)	04648	107
Serwer portów szeregowych MOXA NPORT 5210A/EU (2x RS232 do sieci LAN, zasilacz)	04545	107
Serwer portów szeregowych MOXA NPORT 5410/EU (4x RS232 do sieci LAN, zasilacz)	02232	107
Serwer portów szeregowych MOXA NPORT 5610-8/EU (8x RS232 do sieci LAN, zasilacz)	02233	107
Serwer portów szeregowych MOXA NPORT 5610-16/EU (16x RS232 do sieci LAN, zasilacz)	04649	107
Akumulator PB/MWP (6V, 1,2Ah) 95 x 22 x 50	01648	107
Akumulator ER Plus/ER Junior/ED-H/EC (6V-5Ah) 70 x 46 x 99	01848	107
Akumulator ER/DB2/DB2 Plus (6V, 3.3Ah) 133 x 33 x 65	00512	107
Akumulator SW-II/PR-II/PR PLUS (Pb, 4V, 4Ah/20HR) 43 x 43 x 106	03847	107
Akumulator EBL (6V-5Ah) 170 x 35 x 75	03455	107
Akumulator ER Plus/ER Junior (6V-4Ah) wym. 70 x 46 x 99	01224	107
Akumulator do wózka CPS_NT200 (6V/12Ah) 151 x 50 x 94	01784	107
Akumulator POSCALE Li-Ion (7,2V, 2Ah) 66 x 38 x 19	00716	107
Zasilacz do wag SW Plus, 9V (zamiennik)	01222	108
Zasilacz do wag SW Plus/DB, 9V (oryginalny)	04029	108
Zasilacz do wag SW-II/PR-II, 6V 0,5A	04431	108
Zasilacz do wag CAS typu ER PLUS / ER JUNIOR / EB / ED / PB/ DBB PLUS, 230V AC / 12V DC	01223	108
Zasilacz do wag CAS z miernikami: PDI-S, PDI-E oraz do wag CAS BW, 230V AC / 12V DC, z wtykiem NC 2p	01548	108
Zasilacz do wag CAS z miernikiem NT200 oraz NT201A, 230V AC / 9V DC / 600mA z wtykiem NC 2p	00937	108
Zasilacz do wag TP-II, AC 9V	00216	108
Zasilacz do wag TP-II, AC 12V	00217	108
Zasilacz do wag EC-II	03468	108
Kosz do wagi PDS_V_2	01317	108
Kosz do wagi PD PLUS niski (60mm)	01890	108
Kosz do wagi PD PLUS wysoki (70mm - standard)	01930	108
Kosz do wagi PD-II	00701	108
Kosz do wagi DB-II 360x460	03495	108
Wkład wypełniający 245x296x30mm do pakowarki CVP260	02072	109
Wkład wypełniający 328x346x30mm do pakowarki CVP350	02073	109
Wkład wypełniający 346x396x30mm do pakowarki CVP450	03642	109
CVP 300 Zestaw naprawczy listwy grzewczej (0,37m t. grzewcza + 0,35m teflon)	03907	109
CVP 260 Zestaw naprawczy grzewczy (0,33m t. grzewcza + 0,3m teflon)	03906	109

CVP 350 Zestaw naprawczy grzewczy (0,45m t. grzewcza + 0,4m teflon)	03909	109	Pojemnik PP 178x113x40mm, 600ml, czarny, niedzielony, gładki 640 szt.	05165	114
CVP 450 Zestaw naprawczy grzewczy (0,55m t. grzewcza + 0,5m teflon)	03910	109	Pojemnik PP 178x113x40mm, 750ml, czarny, niedzielony, gładki 640 szt.	05166	114
CVP-260 Uszczelka pokrywy pakowarki (144 cm)	01903	109	Pojemnik PP 178x113x40mm, 850ml, czarny, niedzielony, gładki 640 szt.	05167	114
CVP 350 - Uszczelka pokrywy pakowarki (176 cm)	02163	109	Pojemnik PP fi115mm, 450ml, transparentny, gładki 1000 szt.	05168	114
CVP 450 - Uszczelka pokrywy pakowarki (194 cm)	02164	109	Pojemnik PP fi115mm, 500ml, transparentny, gładki 1000 szt.	05169	114
MATERIAŁY EKSPOLATACYJNE			Pojemnik PP fi115mm, 350ml, transparentny, gładki 1000 szt.	05170	114
Etykiety termiczne z nadrukiem 58x40 (600 etykiet)	00228	112	Pojemnik PP fi115mm, 250ml, transparentny, gładki 1000 szt.	05171	114
Etykiety termiczne z nadrukiem 58x60 (400 etykiet)	00229	112	Pojemnik PP fi115mm, 350ml, czarny, gładki 1000 szt.	05172	114
Etykieta termiczna z nadrukiem TOP 58x40 (600 etykiet)	00886	112	Pojemnik PP fi115mm, 450ml, czarny, gładki 1000 szt.	05173	114
Etykieta termiczna z nadrukiem TOP 58x60 (400 etykiet)	00887	112	Pojemnik PP fi115mm, 500ml, czarny, gładki 1000 szt.	05174	114
Etykiety termiczne bez nadruku 58x40 (400 etykiet)	02125	112	Pojemnik PP 178x113x40mm, 2x225ml, czarny, dwudzielny, gładki 640 szt.	05175	114
Etykiety termiczne bez nadruku 58x40 (600 etykiet)	00696	112	Pojemnik PP 178x113x50mm, 2x275ml, czarny, dwudzielny, gładki 640 szt.	05176	114
Etykiety termiczne bez nadruku 58x40 (1000 etykiet)	02046	112	Folia wieczkowa PET/PP do pakowarki CTP (200mb)	01398	114
Etykiety termiczne bez nadruku 58x43 (500 etykiet)	01967	112	Folia wieczkowa 185mm/200mb/45mikr, easy peel, TnP (Bagstar nr 59187)	05177	114
Etykiety termiczne bez nadruku 58x43 (800 etykiet)	01512	112	Folia wieczkowa 185mm/250mb/65mikr, peel, TnP (Bagstar nr 59185)	05178	114
Etykiety termiczne bez nadruku 58x60 (400 etykiet)	00697	112	Folia wieczkowa 145mm/250mb/65mikr, peel, TnP (Bagstar nr 59140)	05179	114
Etykiety termiczne bez nadruku 58x60 (600 etykiet)	02126	112	Folia wieczkowa 145mm/200mb/45mikr, easy peel, TnP (Bagstar nr 59147)	05180	114
Etykiety termiczne bez nadruku 59x80 (300 etykiet)	04376	112	Folia do gorącego stołu CNW (430mm/1250mb/gr. 9µm)	01415	114
Etykieta termiczna bez nadruku TOP 58x100 (240 etykiet)	03380	112	Folia do gorącego stołu CNW (430mm/1250mb/gr. 14µm)	01414	114
Olej do pomp próżniowych BUSCH VM68, 1 litr	01800	113	Folia do gorącego stołu CNW (500mm/1250mb/gr. 9µm)	03376	114
Pojemniki polipropylenowe (PP) 188x137x50 (mm), bezbarwne	04871	113	Rękaw z foli moletowanej (25cm x 6m)	01911	115
Pojemniki polipropylenowe (PP) 188x137x83 (mm), bezbarwne	04872	113	Worki moletowane 18x25cm do pakowarek próżniowych bezkomorowych	04866	115
Pojemnik PP 227x178x30mm, czarny, niedzielony, gładki 400 szt.	05140	113	Worki moletowane 17x25cm do pakowarek próżniowych bezkomorowych	04867	115
Pojemnik PP 227x178x40mm, czarny, niedzielony, gładki 400 szt.	05142	113	Worki moletowane 20x30cm do pakowarek próżniowych bezkomorowych	04868	115
Pojemnik PP 227x178x50mm, czarny, niedzielony, gładki 400 szt.	05143	113	Worki moletowane 25x35cm do pakowarek próżniowych bezkomorowych	04869	115
Pojemnik PP 227x178x30mm, czarny, dwudzielny, gładki 400 szt.	05145	113	Worki moletowane 25x40cm do pakowarek próżniowych bezkomorowych	04870	115
Pojemnik PP 227x178x40mm, czarny, dwudzielny, gładki 400 szt.	05146	113	Worki do pakowarek próżniowych komorowych 17x25cm	04855	115
Pojemnik PP 227x178x50mm, czarny, dwudzielny, gładki 400 szt.	05147	113	Worki do pakowarek próżniowych komorowych 20x30cm	04858	115
Pojemnik PP 227x178x40mm, czarny, dwudzielny, COLT, gładki 400 szt.	05148	113	Worki do pakowarek próżniowych komorowych 25x35cm	04859	115
Pojemnik PP 227x178x50mm, czarny, dwudzielny, COLT, gładki 400 szt.	05149	113	Worki do pakowarek próżniowych komorowych 25x40cm	04860	115
Pojemnik PP 227x178x30mm, czarny, trójdzielny, gładki 400 szt.	05150	113	Worki do pakowarek próżniowych komorowych 30x40cm	04861	115
Pojemnik PP 227x178x40mm, czarny, trójdzielny, gładki 400 szt.	05151	113	Worki do pakowarek próżniowych komorowych 30x50cm	04862	115
Pojemnik PP 227x178x50mm, czarny, trójdzielny, gładki 400 szt.	05152	113	Worki do pakowarek próżniowych komorowych 35x40cm	04863	115
Pojemnik PP 227x178x30mm, transparentny, niedzielony, gładki 400 szt.	05153	113	Worki do pakowarek próżniowych komorowych 35x45cm	04864	115
Pojemnik PP 227x178x40mm, transparentny, niedzielony, gładki 400 szt.	05154	113	Worki do SOUS VIDE 17 x 25 cm	05307	115
Pojemnik PP 227x178x50mm, transparentny, niedzielony, gładki 400 szt.	05155	113	Worki do SOUS VIDE 20 x 30 cm	05333	115
Pojemnik PP 227x178x30mm, transparentny, dwudzielny, gładki 400 szt.	05156	113	Worki do SOUS VIDE 25 x 35 cm	05334	115
Pojemnik PP 227x178x40mm, transparentny, dwudzielny, gładki 400 szt.	05157	113	Worki do SOUS VIDE 25 x 40 cm	05335	115
Pojemnik PP 227x178x50mm, transparentny, dwudzielny, gładki 400 szt.	05158	113	Worki do SOUS VIDE 25 x 40 cm	05336	115
Pojemnik PP 227x178x50mm, transparentny, dwudzielny, COLT, gładki 400 szt.	05159	113	Worki do SOUS VIDE 30 x 50 cm	05336	115
Pojemnik PP 227x178x30mm, transparentny, trójdzielny, gładki 400 szt.	05160	113	Worki do SOUS VIDE 35 x 40 cm	05338	115
Pojemnik PP 227x178x40mm, transparentny, trójdzielny, gładki 400 szt.	05161	114	Worki do SOUS VIDE 35 x 45 cm	05339	115
Pojemnik PP 227x178x50mm, transparentny, trójdzielny, gładki 400 szt.	05162	114	Rolka tuszująca Tovel Entry	01426	115
Pojemnik PP 178x113x40mm, 500ml, czarny, niedzielony, gładki 640 szt.	05164	114	Rolka tuszująca METO Eagle	01424	115

Zaufaj
Doświadczonemu
Partnerowi

**Oferta produktowa CAS Polska
na stronie Twojego sklepu www.
Szybki import danych!**

Profesjonalny system umożliwiający import danych dotyczących oferty produktowej CAS Polska wraz ze wszystkimi parametrami, zdjęciami itp. **bezpośrednio do strony Twojego sklepu internetowego.** Wszystkie importowane dane zapisują się w plikach xml.

Jeśli jesteś zainteresowany importem danych z naszej strony – **przełącz taką informację do swojego Opiekuna w CAS Polska lub telefonicznie do Biura handlowego CAS Polska pod numer 22 255 90 00.**



TWÓJ DORADCA HANDLOWY

